

LANGZEIT VIDEOREKORDER

MODELL

HS-1024E

INSTALLATIONS- UND BEDIENUNGSHANDBUCH

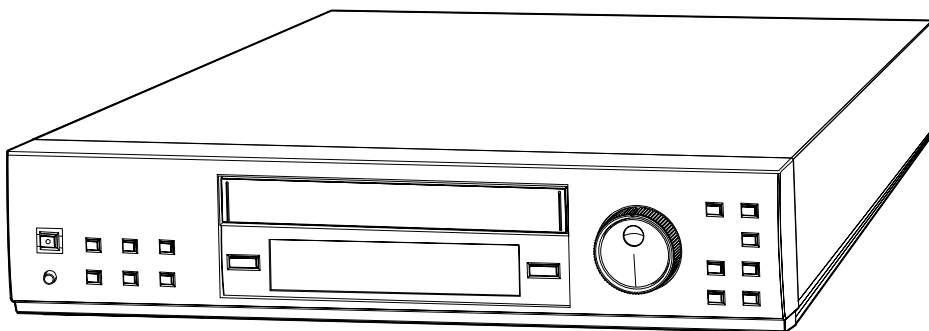

Langzeit Videorekorder

Mit diesem Modell können ausschließlich Videocassetten verwendet werden, die mit dem **VHS**-Zeichen versehen sind.

Dieses Bedienungshandbuch beinhaltet wichtige Informationen.
Lesen Sie sich das Bedienungshandbuch vor der Inbetriebnahme Ihres Videorekorders sorgfältig durch.

Der Langzeit Videorekorder erfüllt die Anforderungen der EG-Richtlinie 89/336/EEC, "EMC-Richtlinie" und 73/23/EEC, "Niederspannungs-Richtlinie" entsprechend der Änderungen gemäß Richtlinie 93/68/EEC. Die Anforderungen für die Suszeptibilität entsprechend EN 55024 und den Anforderungen bezüglich Störanfälligkeit entsprechend EN 55022 werden für den Betrieb in Wohngebieten, Industriegebieten, sowie kleinen Betrieben innerhalb sowie außerhalb von Gebäuden überwacht. Alle Betriebsorte werden durch ihren Anschluss an das öffentliche Stromnetz charakterisiert. Dieses Gerät wurde in Übereinstimmung mit der Richtlinie EN 60065 produziert.

Vorsichtsmaßnahmen und Pflege

KONDENSATION IST DER FEIND EINES JEDEN VIDEOREKORDERS

■ WAS IST KONDENSATION?

1. Wenn ein sehr kaltes Getränk in ein Glas gefüllt wird, stellen die Wassertropfen, die sich außen am Glas bilden, ein Kondensationsbeispiel dar.
2. Wenn der VCR einem extremen Temperaturanstieg ausgesetzt wird (wie z.B. beim Aufheizen eines kalten Raumes oder nach dem Transport von einem kalten an einen warmen Ort), kann sich auf dem internen Bandtransportmechanismus des VCRs Kondensation bilden. Durch das Erwärmen des VCR-Innenen kann die Feuchtigkeit austrocknen und eine durch die Kondensation verursachte Beschädigung sowohl des VCRs als auch Videobandes verhindern. Schließen Sie dafür den VCR an und schalten Sie VCR POWER auf ON. Lassen Sie den VCR mindestens 2 Stunden lang eingeschaltet stehen, bevor Sie ihn für eine Aufnahme oder Wiedergabe in Betrieb nehmen.

■ KONDENSATION BILDET SICH HÄUFIG, WENN:

1. Das Gerät von draußen nach drinnen oder von einem kalten in einen warmen Raum gebracht wird.
2. Ein kalter Raum schnell aufgeheizt wird.
3. Die Luftfeuchtigkeit hoch ist.

Hinweis

- Vermeiden Sie die Benutzung des VCRs an Orten, an denen kalte Luft (wie z.B. von einer Klimaanlage) Direkt auf das Gerät bläst.

Stellen Sie niemals mit Wasser gefüllte Gefäße auf den VCR (wie z.B. Blumenvasen, Tassen usw.).

Stellen Sie niemals schwere Gegenstände (wie z.B. ein Fernsehgerät) auf den VCR.

DER INNENRAUM DES VCRS DARF WEDER BERÜHRT NOCH DÜRFEN IRGENDWELCHE GEGENSTÄNDE IN DEN VCR HINEINGESTECKT WERDEN

Das Berühren des Gehäuseinneren oder das Einführen von Fremdgegenständen jeglicher Art stellt nicht nur ein Sicherheitsrisiko dar, sondern kann darüber hinaus schwere Beschädigungen verursachen.

SCHÜTZEN SIE DAS NETZKABEL

Eine Beschädigung des Netzkabels kann sowohl einen Brand als auch elektrischen Schlag verursachen. Wenn Sie das Stromkabel herausziehen, halten Sie es nur am Stecker und ziehen Sie es vorsichtig heraus.

STECKEN SIE DAS NETZKABEL VOR LANGER ABWESENHEIT AUS

Schalten Sie das Gerät vor längerer Abwesenheit aus und stecken Sie das Netzkabel aus.

ACHTEN SIE AUF EINE DAUERHAFT GUTE VENTILATION

Die Ventilationsöffnungen am VCR dürfen nicht blockiert sein. Zur Sicherstellung einer maximalen Ventilation sollten Sie das Gerät ausschließlich auf einer harten, ebenen Fläche aufstellen, wo es während des Betriebes nicht abgedeckt ist.

WENN SIE DAS GERÄT NICHT BENUTZEN

Wenn Sie den Betrieb des VCR beenden, nehmen Sie die Kassette immer heraus und schalten Sie den VCR aus.

GEHÄUSE-PFLEGE

Verwenden Sie keine Reinigungsmittel auf Petroleumbasis. Reinigen Sie das Gerät mit einem mit Seifenwasser befeuchteten weichen Tuch und reiben Sie es anschließend trocken. PVC-Kabel oder Leitungen sollten nicht über einen längeren Zeitraum hinweg mit dem Gehäuse in Kontakt stehen.

AUFSTELLUNGORT

Für exzellente Leistungsfähigkeit und anhaltende Betriebssicherheit sollte der gewählte Aufstellungsort die nachfolgend aufgeführten Merkmale aufweisen:

1. Er sollte gut belüftet und keiner direkten Sonneneinstrahlung ausgesetzt sein. Darüber hinaus sollte er sich nicht in unmittelbarer Nähe zu Wärmequellen befinden.
2. Wählen Sie eine feste, vibrationsfreie Unterlage.
3. Vermeiden Sie hohe Luftfeuchtigkeit, extremen Staub und halten Sie das Gerät von Magnetfeldern fern.

Hinweis Bewegen Sie den VCR niemals mit eingelegtem Cassettenband.

PFLEGE DER VIDEOCASSETTENBÄNDER

- Vermeiden Sie Vibrationen und Erschütterungen.
- Bewahren Sie Videocassettenbänder nicht in der Nähe eines starken Magnetfeldes auf (z.B. nahe eines Motors, Transformators oder Magneten).
- Das Gerät darf weder in direktem Sonnenlicht aufgestellt noch aufbewahrt werden.
- Vermeiden Sie staubige Aufbewahrungsorte.
- Bewahren Sie die Kassette in ihrer dazugehörigen Hülle auf und lagern Sie diese senkrecht stehend.
- Bewahren Sie Videocassettenbänder niemals in hoher Luftfeuchtigkeit auf.

WARNUNG:

Zur Vermeidung von Bränden oder elektrischen Schlägen darf dieses Gerät weder Regen noch Feuchtigkeit ausgesetzt werden.

Ausstattungsmerkmale

Bis zu 27 Aufnahmestunden: Neben dem herkömmlichen 3-Stunden-Aufnahmemodus verfügt dieses Gerät über 12-Stunden- und 24-Stunden-Zeitraffermodi.

Tonaufnahme

Hohe Auflösung und Bildqualität

Automatische Kopfreinigung

Einfache On-Screen Menüführung

Einfaches Auffinden von Alarmaufnahmen

Überprüfung der Aufnahme mit nur einem Tastendruck

Komplette oder teilweise Sperrung der Bedienungselemente an der Gerätevorderseite

Stromausfall-Schutz

Vielfältige Suchfunktionen

Aufnahme-Optionen für eine Vielzahl von Anforderungen

- Tägliche/Wöchentliche/Feiertags-Timer-Aufnahme
- Alarmaufnahme
- Serienaufnahme
- Fernaufnahme
- Aufnahme-Wiederholung

Spezielle Wiedergabe-Funktionen

- Standbild
- Schneller Bildsuchlauf mit Hilfe des Shuttle-Ringes
- Bild-für-Bild- und Feld-für-Feld-Wiedergabe mit Hilfe der Jog-Scheibe

Inhalt

Einführung

Vorsichtsmaßnahmen und Pflege	3
Ausstattungsmerkmale	4
Bedienungselemente und Funktionen	5
Vorderansicht	5
Fluoreszenz-Display	6
Rückansicht	7

Grundfunktionen

Einlegen/Herausnehmen von Videobändern	8
Manuelle Aufnahme	8
Wiedergabe	9
Einstellen der Uhr	9

Zusätzliche Funktionen

Aufnahme-Techniken	11
Timer-Aufnahme	11
Alarmaufnahme	12
Notfallaufnahme	12
Serienaufnahme	13
Fernaufnahme	13
Aufnahme-Wiederholung	13
Zusätzliche Funktionen	14
Speicher-Sicherung im Falle eines Stromausfalls	14
Nach einem Stromausfall	14
Anzeigen/Löschen der Stromausfallliste	14
Anzeigen/Löschen der Alarmliste	14
Bandverbrauch und verstrichene Zeit des VCR	14
Sperrfunktion	15
Wiedergabe-Möglichkeiten	16
Standbild	16
Shuttle-Ring	16
Shuttle-Halt	16
Direkt-Shuttle-Ring	16
Bild- oder Feldwiedergabe	16
Einstellungen während der Wiedergabe	16
Spurlagen-Einstellung	16
Einstellung der Bildqualität	17
Vertikal-Einstellung	17
Suchfunktionen	17
Zählwerk-Speicherstopp	17
Alarm-Suche	17
Indexsuche	18
Zeit-/Datumssuche	18

Installation

Anschlussbelegung	19
Anschluss mit einer CCTV-Kamera, einem Monitor und Sensor	19
Alarmaufnahme-Anschluss	19
Serienaufnahme-Anschluss	20
Fernaufnahme-Anschluss	20
Anschluss für externe Zeiteinstellung	20
Einstellung der Uhr	20
Einstellen der Menüs	22
Menü-Übersicht	22
Sprachenwahl	23
Hauptmenü	23
Anzeige	23
Timer-Programm	23
Aufnahme-Einstellung	23
Schraub Terminals	24
Wartung	24
Inbetriebnahme	24

Sonstige

Fernbedienung (Optional)	26
Bevor Sie einen Kundendienst rufen	27
Warnungsdisplay	29
Eingangs-/Ausgangssignale und Schaltungen	30
Technische Daten	31

Zubehör

- 1 Bedienungshandbuch
- 1 Netzkabel

Bedienungselemente und Funktionen

Vorderansicht

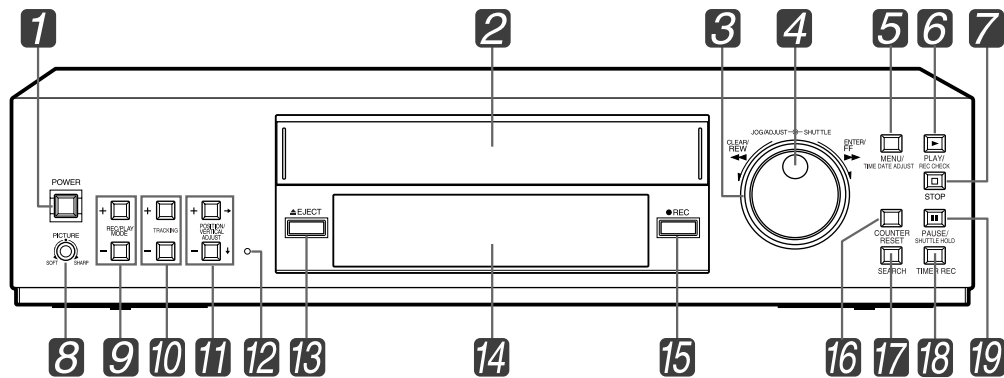

1 NETZTASTE (POWER)

Drücken Sie diese Taste zum Ein- oder Ausschalten des VCRs.
Die Netzanzeige leuchtet, wenn der VCR eingeschaltet ist.

2 Kassettenschacht

Setzen Sie hier die Kassette zum Laden ein.

3 SHUTTLE-Ring

Drehen Sie diesen Ring nach rechts, um das Band vorzuspulen, und nach links, um es zurückzuspulen, während sich der VCR im Stoppmodus befindet. Desweiteren für kann er auch für Wiedergabe-Funktionen und zur Einstellung der Menüs verwendet werden.

4 JOG-Scheibe

Betätigen Sie diese Scheibe, um ein Band Bild-für-Bild (Feld-für-Feld) vor-/zurückzuspulen oder zur Einstellung der verschiedenen Menüs.

5 MENÜ-/UHR-/DATUMS-EINSTELLTASTE (MENU/TIME DATE ADJUST)

Drücken Sie diese Taste bei eingeschaltetem VCR, um das <HAUPTMENÜ> anzeigen zu lassen. Drücken Sie die Taste zum Verlassen des Menüs noch einmal. Wenn der VCR ausgeschaltet ist, drücken Sie diese Taste für mehr als 3 Sekunden, um Zeit und Datum des VCRs einzustellen.

6 WIEDERGABE-/AUFNAHME-PRÜFTASTE (PLAY/REC CHECK)

Drücken Sie diese Taste bei aktiviertem Stoppmodus, um ein bereits bespieltes Band wiederzugeben. Drücken Sie diese Taste während der Aufnahme für länger als 1,5 Sekunden, um die Aufnahme-Funktion zu überprüfen.

7 STOPPTASTE (STOP)

Drücken Sie diese Taste zum Stoppen aller Bandfunktionen.

8 BILD-REGLER (PICTURE)

Die Bildqualität kann zwischen weich und scharf eingestellt werden.

9 AUFNAHME-/WIEDERGABE-MODUS-TASTE (REC/PLAY MODE)

Drücken Sie diese Taste zum Auswählen der Aufnahme- oder Wiedergabe-Geschwindigkeit.

10 SPURLAGEN-TASTE (TRACKING)

Drücken Sie diese Tasten zur Reduzierung/Beseitigung von Bildstörungen während der Wiedergabe, Zeitlupen-Wiedergabe usw.

11 POSITIONS-/VERTIKAL-EINSTELLUNGSTASTEN (POSITION/VERTICAL ADJUST)

- Drücken Sie, wenn das Datum-/Uhrzeit-Display auf dem Monitorschirm angezeigt wird, die obere Taste, um das Display nach rechts zu verschieben oder die untere Taste, um es nach unten zu verschieben. Während einer Alarmaufnahme oder wenn eine Warnung auf dem Bildschirm angezeigt wird, ist das Verschieben des Displays nicht möglich.
- Wenn die auf dem Bildschirm angezeigten Bilder während der Standbild- oder einer anderen Wiedergabe-Funktion vertikal verwackelt sind, können Sie diese Bildvibrationen durch Betätigung dieser Tasten reduzieren/beseitigen.

12 Sperrtaste (LOCK)

Drücken Sie diese Taste, um den VCR im derzeit eingestellten Modus zu sperren.

13 AUSWURFTASTE (EJECT)

Drücken Sie diese Taste zum Entnehmen der Kassette.

14 Fluoreszenz-Display

☞ Siehe nächste Seite

15 AUFNAHMETASTE (REC)

Drücken Sie diese Taste, um die Aufnahme zu starten.

16 ZÄHLWERK-RÜCKSTELLTASTE (COUNTER RESET)

Drücken Sie diese Taste, um das Zählwerk auf "00000" zurückzustellen.

17 SUCHTASTE (SEARCH)

Drücken Sie diese Taste, um das <SUCH MENÜ> anzeigen zu lassen.

18 TIMER-AUFNAHMETASTE (TIMER REC)

Drücken Sie diese Taste, um die Timer-Aufnahme zu starten, nachdem Sie Ihren VCR für die Aufnahme programmiert haben.

19 PAUSE-/SHUTTLE-HALTETASTE (PAUSE/SHUTTLE HOLD)

Drücken Sie diese Taste während der Aufnahme, um den Bandlauf zeitweilig zu unterbrechen. Drücken Sie die Taste noch einmal, um die Aufnahme fortzusetzen.

Drücken Sie diese Taste während der Wiedergabe, um ein Standbild anzeigen zu lassen.

Betätigen Sie diese Taste um die SHUTTLE-Ring Wiedergabe-Funktion fest einzustellen.

Bedienungselemente und Funktionen (Forts.)

Fluoreszenz-Display

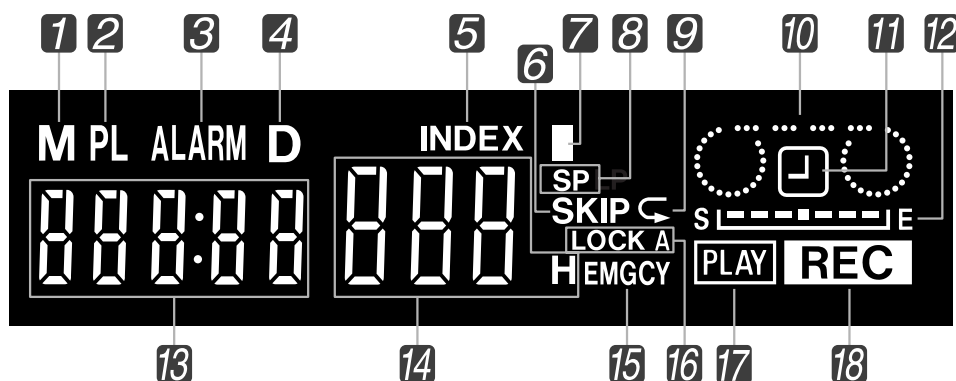

1 M-Anzeige (Zählwerk-Speicherstopp/Monat)

Diese Anzeige leuchtet während des Zählwerk-Speicherstopps. Darüber hinaus blinkt die Anzeige, wenn bei ausgeschaltetem VCR der Monat der VCR-Uhr auf dem Fluoreszenz-Display eingestellt wird.

2 PL-Anzeige (Spannungsverlust)

Diese Anzeige leuchtet, nach einem Stromausfall während der Aufnahme.

3 ALARM-Anzeige (Alarmaufnahme)

Diese Anzeige blinkt während einer Alarmaufnahme und leuchtet nach Beendigung der Alarmaufnahme.

4 D-Anzeige (Zeit-/Datumssuche/Tag)

Diese Anzeige leuchtet während der Zeit-/Datumssuche. Darüber hinaus blinkt die Anzeige, wenn bei ausgeschaltetem VCR der Tag der VCR-Uhr auf dem Fluoreszenz-Display eingestellt worden ist.

5 INDEX-Anzeige (Indexsuche)

Diese Anzeige blinkt bei der Aufnahme eines Index-Signals und leuchtet während der Indexnummern-Einrichtung und der Indexsuche. (Die Indexnummer wird auf dem Aufnahme- und Wiedergabemodus-Display angezeigt.)

6 SKIP-Anzeige (Alarmsuche)

Diese Taste leuchtet während der Alarmsuche.

7 ■-Anzeige (Sommerzeit)

Diese Anzeige leuchtet, wenn "SOMMERZEIT" auf "AN" gestellt worden ist.

8 SP-Anzeige (Bandlaufgeschwindigkeit)

Diese Anzeige zeigt die Bandlaufgeschwindigkeit an. SP ist die Standard-Wiedergabe.

9 ⏮-Anzeige (Wiederholung)

Diese Anzeige leuchtet, wenn "BANDENDE" im "INBETRIEBNAHME"-Menü auf "WIEDERHOLEN" oder "ALARMSCHUTZ" gestellt worden ist.

10 ○○○-Anzeige (Cassetten-Status)

Diese Anzeige leuchtet, wenn ein Cassettenband eingelegt worden ist. Das Licht läuft weiter, stoppt oder blinkt entsprechend der Bandbewegung.

11 ⏸-Anzeige (Timer-Aufnahme)

Diese Anzeige leuchtet entweder, wenn sich der VCR im Standby-Modus für die Timer-Aufnahme befindet oder während der Timer-Aufnahme.

12 S-----E-Anzeige (Restband)

Diese Anzeige zeigt die absolute Bandposition an. S zeigt den Bandanfang und E das Bandende an.

13 Zählwerk-/Uhr-Display

Bei eingeschaltetem VCR zeigt diese Anzeige die relative Bandposition an. (Das Zählwerk beendet die Zählung dort, wo keine Aufnahme gemacht worden ist.) Bei ausgeschaltetem VCR wird die Uhr (24-Stunden-Format) angezeigt.

14 Aufnahme- und Wiedergabemodus/Indexnummern-Display

Hier wird die Nummer entsprechend des angewählten Aufnahme- oder Wiedergabemodus angezeigt. Darüber hinaus erscheint während der Indexnummern-Einrichtung und der Indexnummern-Suche die Indexnummer.

15 EMGCY-Anzeige (Notfallaufnahme)

Diese Anzeige leuchtet, wenn im "AUFNAHME EINSTELLUNG"-Menü "NOTFALLAUFNAHME" auf "AN" gestellt worden ist.

16 Sperren-/Alles sperren-Anzeige

Lock : leuchtet, wenn alle Tasten (außer der REC-Taste und EJECT-Taste) gesperrt sind.

Lock A : leuchtet, wenn alle Tasten gesperrt sind.

17 ⏪-Anzeige (Wiedergabe)

Diese Anzeige leuchtet während der Wiedergabe.

18 REC-Anzeige (Aufnahme)

Diese Anzeige leuchtet während der Aufnahme.

Rückansicht

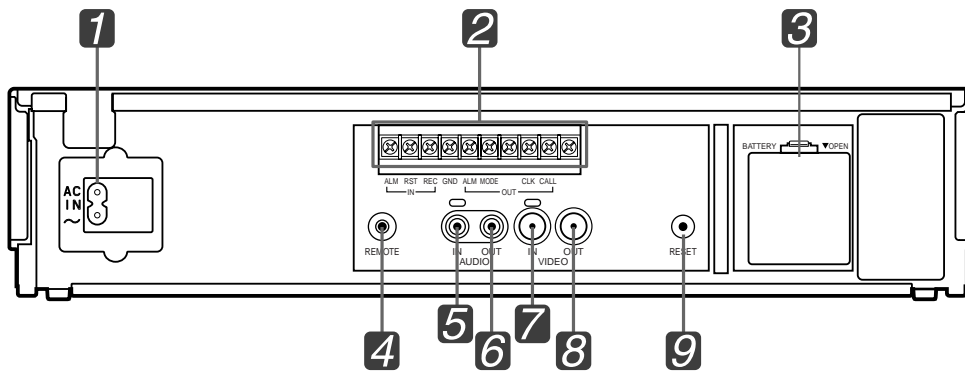

Hinweis Das Netzkabel darf erst angeschlossen werden, nachdem alle Anschlüsse auf der Rückseite des Gerätes ausgeführt worden sind.

1 Wechselstrom-Netzsteckdose (AC)

Schließen Sie hier das Netzkabel an. Stecken Sie das Kabel fest ein.

2 Eingangsklemmen

ALM IN

Für die Alarmaufnahme. Hier wird der Alarmsensor angeschlossen.

RST IN

Zum Stoppen der Alarmaufnahme.

- Wenn "ALARMAUF. DAUER" im "AUFNAHME EINSTELLUNG"-Menü auf "MAN1" gestellt wurde, endet die Alarmaufnahme sobald ein Signal in diese Klemme eingegeben wird. Hier wird der Alarm-Rückstellschalter angeschlossen.
- Bei einer anderen Einstellung als "MAN1" kann die Uhr des VCRs eingestellt werden.

REC IN

Zum Starten/Stoppen der Aufnahme oder für die Serienaufnahme.

GND

Wenn ein an andere Klemmen angeschlossenes Gerät eine Masse erfordert, müssen Sie das Massekabel hier anschließen.

Ausgangsklemmen

ALM OUT

Zum Anzeigen einer Alarmaufnahme an einen externen Alarm.

MODE OUT

Zum Anzeigen des VCR-Betriebsmodus.

- Wenn "MODE OUT" im "SCHRAUB TERMINALS"-Menü auf "UHR EINST." gestellt ist, können die Uhren aller angeschlossenen VCRs eingestellt werden. (☞ Seite 21)

CLK OUT

Für die Steuerung eines externen Multiplexers.

CALL OUT

Benutzen Sie diese Klemme, um anzuzeigen, dass während der Aufnahme ein Band zu Ende geht oder dass während der Aufnahme eine Störung aufgetreten ist.

3 Batteriekasten

Bewahren Sie hier die Batterie auf.

Hinweis

- Dieser VCR beinhaltet eine Spezialbatterie. Konsultieren Sie bezüglich des Austausches Ihren Händler.

4 FERNBEDIENUNGSBUCHSE (REMOTE)

Die Fernbedienung ist möglich, wenn Sie hier die Fernbedienung (R-9100) anschließen. (☞ Seite 26)

5 AUDIO-EINGANG (AUDIO IN)

Audio Eingang (Cinch-Stecker).

6 AUDIO-AUSGANG (AUDIO OUT)

Audio-Ausgang (Cinch-Stecker).

7 VIDEO-EINGANG (VIDEO IN)

Anschluss für das Videosignal (BNC-Anschluss). Schließen Sie hier Kameras an.

8 VIDEO-AUSGANG (VIDEO OUT)

Video-Ausgang (BNC-Anschluss). Schließen Sie hier einen Monitor an. Wenn der VCR ausgeschaltet ist, wird das Signal vom VIDEO IN-Anschluss zu diesem Anschluss durchgeschliffen.

9 RESET-TASTE (RESET)

(☞ Seite 31)

Bezüglich der Nennwerte der einzelnen Anschlüsse auf der Rückseite des VCRs, (☞ Seite 30).

Einlegen/Herausnehmen von Videobändern

In Ihren VCR können nur Bänder eingelegt oder entnommen werden, wenn dieser an einer Steckdose angeschlossen ist. Wenn der VCR beim Einlegen eines Bandes ausgeschaltet ist, schaltet er sich automatisch ein. Benutzen Sie ausschließlich mit **VHS** gekennzeichnete Videocassettenbänder.

Wichtiger Hinweis:

- Benutzen Sie für eine zuverlässige Video-Aufnahme ausschließlich Standard-VHS-Bänder.
- Es wird die Benutzung von E180- oder E-240-Bändern empfohlen. Von der Benutzung eines längeren Bandes als E-240 ist abzuraten.

Einlegen von Videobändern

1. Legen Sie die Cassette mit der langen schmalen Kante mit dem Titelaufkleber zu Ihnen hin zeigend in den Cassetteneinwurf ein.

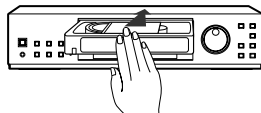

- Die Cassettenstatus-Anzeige leuchtet auf dem Fluoreszenz-Display, wenn das Band eingelegt worden ist.



Hinweis

- Ihr VCR ist mit einer Schutzschaltung ausgestattet, die das Band auswirft, wenn es falsch eingelegt wurde. Sollte das Band ausgeworfen werden, nehmen Sie es bitte ganz heraus und überprüfen Sie noch einmal, ob die lange schmale Kante mit dem Titelaufkleber auch wirklich zu Ihnen hin zeigt. Darüber hinaus muss das durchsichtige Plastikfenster, das die Sicht auf das Videoband freigibt, nach oben zeigen. Warten Sie einige Sekunden und versuchen Sie dann, das Band noch einmal einzulegen.

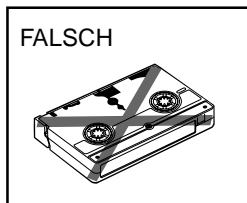

Info

- Beim Einlegen des Bandes schaltet sich der VCR automatisch ein, **AUTO STROM AN**.
- Der VCR gibt das Band automatisch wieder, wenn die Löschschilder entfernt worden sind, **AUTO WIEDERGABE**.
- Sie können kein Band auswerfen lassen, wenn alle Tasten gesperrt sind und die alles sperren-anzeige (LOCK A) leuchtet.

Herausnehmen von Videobändern

1. Drücken Sie die **EJECT**-Taste an der Vorderseite des VCRs.
2. Nehmen Sie das Videoband heraus.

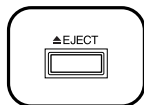

Hinweis

- Drücken Sie, wenn Sie das Band während der Aufnahme auswerfen möchten, zunächst einmal die **STOP**-Taste, um die Aufnahme zu stoppen und betätigen Sie anschließend die **EJECT**-Taste, um das Band auszuwerfen.
- Sie können kein Band auswerfen lassen, wenn alle Tasten gesperrt sind und die alles-sperren-anzeige (LOCK A) leuchtet.

Info

- Der VCR wirft ein Band auch bei ausgeschaltetem VCR aus (so lange der VCR an eine Steckdose angeschlossen ist), **STROM AUS AUSWURF**.

Schutz vor versehentlichem Löschen

Videobänder sind mit Löschschildern ausgestattet. Wenn diese entfernt sind, kann der Bandinhalt weder gelöscht noch überspielt werden. Wenn die Löschschilder des von Ihnen benutzten Bandes entfernt wurden, wird das Band bei dem Versuch eine Aufnahme auszuführen, sofort vom VCR ausgeworfen.

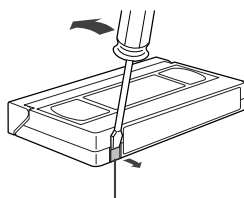

Löschschilder

Hinweis

- Wir empfehlen, sämtliche defekte oder verschlissene Bänder einem Fachmann zur Überprüfung zu übergeben. Der auf vielen herkömmlichen Bändern verwendete Kleber kann den Kopf Ihres VCRs beschädigen.

Empfohlene Anzahl der Bandnutzungen

Abhängig vom Aufnahmezeitmodus und vom verwendeten Kassettentyp wird empfohlen, die Kassette durch eine neue zu ersetzen.

Aufnahmezeit-Modus	Anzahl der Bandbenutzungen	
	E-180	E-240
3H	100	50
L12H	60	30
L24H	35	17

Manuelle Aufnahme

1. Schalten Sie den VCR und die Zusatzgeräte ein.

2. Legen Sie ein Videoband mit intakten Löschschildern ein.



3. Wählen Sie den gewünschten Aufnahmemodus durch Betätigung der **REC/PLAY MODE**-Taste an.

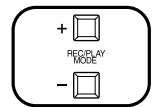

- Der Aufnahme/Wiedergabemodus, der auf der fluoreszierenden Anzeige erscheint, basiert auf der Verwendung eines E-180-Bandes für Aufnahme/Wiedergabe.

⇒ Beziehen Sie sich bezüglich der tatsächlichen Aufnahme-/Wiedergabezeit bei Benutzung eines E-180- oder E-240-Bandes auf das nachfolgende Kapitel Aufnahme-/Wiedergabezeit.

4. Drücken Sie die **REC**-Taste, um die Aufnahme zu starten.

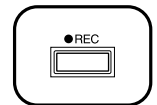

5. Drücken Sie die **STOP**-Taste, um die Aufnahme zu beenden.

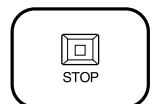

Hinweis

- Wenn die Löschschilder des eingelegten Bandes entfernt sind, wird das Band bei dem Versuch eine Aufnahme auszuführen, automatisch ausgeworfen.
- Die **REC**-Taste ist erst dann funktionstüchtig, wenn sich ein Band im Stopp- oder Pausemodus befindet.
- Ein mit diesem VCR aufgenommenes Band wird von einem anderen VCR möglicherweise nicht richtig wiedergegeben.

Info

- Drücken Sie die **PAUSE**-Taste, um die Aufnahme zeitweilig zu unterbrechen. Bei nochmaliger Betätigung der Taste wird die Aufnahme fortgesetzt. Um das Band zu schützen, wird der Pausemodus nach ca. 5 Minuten automatisch deaktiviert.



- Seite 24 hinsichtlich der VCR-Bewegung, wenn das Bandende während der Aufnahme erreicht wird.

Aufnahme-/Wiedergabezeit

	E-180	E-240
3H	3h	4h
L12H	15h	20h
L24H	27h	36h

Tonaufnahme/-wiedergabe

Der 3H-Modus (3 Std.) und die Modi mit dem Buchstaben "L" (L12H und L24H) sind für die Tonaufnahme- und wiedergabe auf einer linearen Spur vorgesehen.

Hinweis

- Es wird kein Ton aufgenommen, wenn keine entsprechenden Zusatzgeräte an den AUDIO IN-Anschluss angeschlossen sind.
- Je länger der Aufnahmemodus, desto schlechter wird die Tonqualität. Im L24H-Modus ist die Tonqualität so, dass Gesprochenes verstanden werden kann.

Aufnahme-Prüffunktion

Drücken Sie während der VCR-Aufnahme die **REC CHECK**-Taste länger als 1,5 Sekunden und lassen Sie sie dann los. Das Band wird zunächst ein Stück zurückgespult und anschließend wird die gerade erstellte Aufnahme wiedergegeben. Wenn das Band die Stelle erreicht, an der die **REC CHECK**-Taste gedrückt worden ist, startet der VCR die Aufnahme erneut.

Wiedergabe

1. Schalten Sie den VCR und die Zusatzgeräte ein.

2. Legen Sie ein bespieltes Videoband ein.

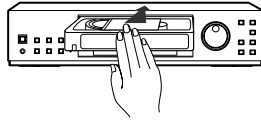

3. Wählen Sie den gewünschten Wiedergabemodus durch Betätigung der **REC/PLAY MODE**-Taste an.

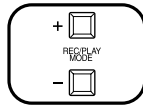

- Der Wiedergabemodus, der auf der fluoreszierenden Anzeige erscheint, basiert auf der Verwendung eines E-180-Bandes für die Wiedergabe.

4. Drücken Sie die **PLAY**-Taste, um die Wiedergabe zu starten.



- Wenn während der Wiedergabe Bildstörungen auftreten, müssen Sie die Spurlage justieren, Seite 16.

5. Drücken Sie die **STOP**-Taste, um die Wiedergabe zu beenden.

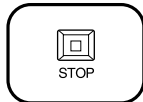

Info

- Der VCR gibt das Band, dessen Löschschilder entfernt sind, automatisch wieder, **AUTO WIEDERGABE**.

Hinweis

- Wiedergabemodus
Bei Betätigung der **REC/PLAY MODE**-Taste ändert sich der Wiedergabemodus in der Reihenfolge 3H → L12H → (12H) → L24H → (24H) → 3H → ..
() kann nur während der Wiedergabe umgeschaltet werden.
– Wenn Sie die Wiedergabe im 12H- oder 24H-Modus stoppen, zeigt das Fluoreszenz-Display den L12H- oder L24H-Modus an. Beim erneuten Starten der Wiedergabe wird jedoch wieder der 12H- oder 24H-Wiedergabemodus eingestellt.
- Bei der Wiedergabe des Bandes im L12H- oder L24H-Modus können Bildschwankungen oder Bildstörungen auftreten (auch wenn das Band im L12H- oder L24H-Modus aufgenommen worden ist).
- Wenn Sie für die Aufnahme ein bereits bespieltes Band verwenden, können am Anfang des Wiedergabebildes Farbstörungen auftreten.
- Eine normale Tonwiedergabe ist nur dann möglich, wenn ein im 3H-, L12H- oder L24H-Modus aufgenommenes Band auch in dem entsprechenden Modus wiedergegeben wird.



Seiten 17-18, um das Bild zu finden, das Sie sich ansehen möchten.

Referenzseite

Wenn während der Wiedergabe/dem Schnellvorlauf das Bandende erreicht wird

Die Funktion, die der VCR beim Erreichen des Bandendes ausführt, hängt von der **BANDENDE**-Einstellung im **INBETRIEBNAHME**-Menü ab.

BANDENDE-Einstellung \ VCR-Funktion	Wiedergabe	Schnellvorlauf
STOPP oder ZURÜCKSPULEN	Stopp	Stopp
WIEDERHOLEN oder ALARMSCHUTZ	Der VCR spult das Band automatisch an den Anfang zurück und stoppt dann.	Stopp



Seite 24 bezüglich der **BANDENDE**-Einstellung.

Zurückspulen eines Videobandes

Drehen Sie den **SHUTTLE**-Ring, wenn das Band gestoppt ist, nach links.

Drücken Sie zum Beenden des Zurückspulens die **STOP**-Taste.

Schnellvorspulen eines Videobandes

Drehen Sie den **SHUTTLE**-Ring, wenn das Band gestoppt ist, nach rechts.

Drücken Sie zum Beenden des Schnellvorspulens die **STOP**-Taste.

Info

- Die Schnellvorlauf-/Rücklaufzeit eines E-180-Videobandes beträgt ungefähr 2 Minuten. Diese Zeit variiert jedoch entsprechend des von Ihnen benutzten Bandtyps.

Tonwiedergabe und Bildqualität

Wiedergabemodus	3H	L12H	12H	L24H	24H
Tonwiedergabe	Verfügbar	Verfügbar	Nicht verfügbar	Verfügbar	Nicht verfügbar
Bildqualität	Gut	Vibrierend	Weniger vibrierend	Vibrierend	Weniger vibrierend

Einstellen der Uhr

Sie können die sich an der Vorderseite des VCRs befindliche Uhr auch bei ausgeschaltetem VCR einstellen. Diese Funktion ermöglicht Ihnen die Einstellung in der Reihenfolge Uhrzeit, Monat, Tag und Jahr, was eine unkomplizierte Feineinstellung der Uhrzeit ermöglicht.

Beispiel: Einstellung des Datums und der aktuellen Uhrzeit auf 10:38, 11. Dezember 2002.

1. Wenn der VCR und die Zusatzgeräte ausgeschaltet sind, müssen Sie für länger als 3 Sekunden die **MENU**-Taste drücken.

- Die Stunden-Stellen der Uhr auf dem Fluoreszenz-Display beginnen zu blinken.

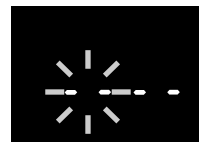

2. Drehen Sie für die Eingabe der Stunden-Stellen die **JOG**-Scheibe.

- ⇒ Wenn die blinkende Position mit der aktuellen Uhrzeit identisch ist, müssen Sie lediglich den **SHUTTLE**-Ring - ohne die **JOG**-Scheibe - drehen.



3. Drehen Sie den **SHUTTLE**-Ring nach rechts, damit die 10-Minuten-Stelle blinkt und drehen Sie zum Einstellen die **JOG**-Scheibe.

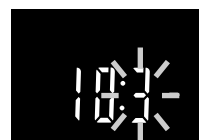

Einstellen der Uhr (Forts.)

4. Drehen Sie den **SHUTTLE**-Ring nach rechts, damit die 1-Minuten-Stelle blinkt und drehen Sie zum Einstellen die **JOG**-Scheibe.

⇒ Drücken Sie die **MENU**-Taste für länger als 3 Sekunden, wenn Sie die Uhr-Einstellung jetzt beenden möchten.

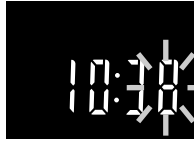

5. Drehen Sie den **SHUTTLE**-Ring nach rechts, damit die Monats-Stellen blinken und drehen Sie zum Einstellen die **JOG**-Scheibe.

- Die Monatsanzeige (**M**) blinkt.



6. Drehen Sie den **SHUTTLE**-Ring nach rechts, damit die Tages-Stellen blinken und drehen Sie zum Einstellen die **JOG**-Scheibe.

- Die Tagesanzeige (**D**) blinkt.

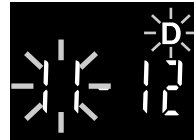

7. Drehen Sie den **SHUTTLE**-Ring nach rechts, damit die Jahres-Stellen blinken und drehen Sie zum Einstellen die **JOG**-Scheibe.



8. Drehen Sie den **SHUTTLE**-Ring nach rechts.
- Die Uhr des VCRs ist jetzt eingestellt.

Sekundengenaue Zeiteinstellung

Stellen Sie die Uhr wie oben beschrieben ein, aber stellen Sie dabei die 1-Minuten-Stelle eine Minute vor die verwendete Referenzzeit. Drehen Sie den **SHUTTLE**-Ring nach rechts, nachdem Sie den oben genannten Schritt 7 ausgeführt haben und die Referenzzeit 00 Sekunden der von Ihnen gewählten Minute erreicht. Die Uhr des VCRs entspricht nun exakt der Referenzzeit.

Info Stellen Sie das Menü mit Hilfe der **JOG**-Scheibe und des **SHUTTLE**-Ringes ein.

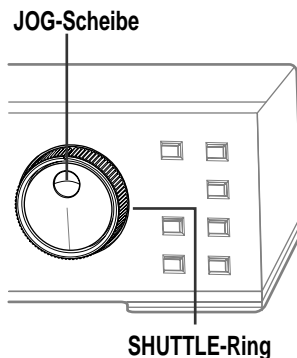

JOG-Scheibe

- Verwenden Sie **JOG**, indem Sie einen Finger in der Vertiefung platzieren und drehen.
- Das Drehen des **JOG** nach rechts bewegt die Auswahl nach vorne. Das Drehen nach links bewegt die Auswahl nach hinten.
- Wenn die Auswahl nicht aufblinkt, drehen Sie **JOG** nach rechts, um den Cursor (▷) nach unten und dann nach links auf die Position Ihrer Wahl zu bewegen.

SHUTTLE-Ring

- Wenn Sie **SHUTTLE** zum rechten/linken Ende drehen und dann loslassen, kehrt **SHUTTLE** automatisch zur mittleren Position zurück.
- Navigieren Sie durch Drehen von **SHUTTLE** nach rechts zur nächsten Menülage. Durch Drehen von **SHUTTLE** nach links kehren Sie zum vorherigen Menü zurück.

Aufnahme-Techniken

Timer-Aufnahme

Stellen Sie vor der Timer-Programmierung sowohl das Datum als auch die aktuelle Uhrzeit genau ein. (☞ Siehe Seite 9 oder 20.)

1	2	3	4	5	6
<PROGRAMM FÜR REG.>					
1	WO	START	ENDE	STD	
2	---	---	---	---	---
3	---	---	---	---	---
4	---	---	---	---	---
5	---	---	---	---	---
6	---	---	---	---	---
7	---	---	---	---	---
8	---	---	---	---	---

- 1) Programmnummer
Es können bis zu 8 Programme eingegeben werden.
 - 2) Wochentag-Display
 - Lassen Sie **FTA** anzeigen, um die Einstellung FEIERTAGS EINSTELLUNG auszuführen (☞ unten).
 - Lassen Sie **SPEZ** anzeigen, um die Einstellung SPEZIAL WO auszuführen (☞ nächste Seite).
 - Lassen Sie **TÄGL** anzeigen, um jeden Tag zur gleichen Zeit aufzunehmen.
 - 3) Aufnahme-Startzeit
 - 4) Nächster Tag-Anzeige (•)
Die Aufnahme wird bis zum nächsten Tag fortgesetzt.
 - 5) Aufnahme-Endzeit
 - 6) Aufnahmemodus
 - Die Timer-Aufnahme wird nicht ausgeführt, wenn Sie **SKIP** eingestellt haben.
- Info** • Die Uhrzeit wird im 24-Stunden-Format angezeigt.

Beispiel: Einstellung der Programmnummer 2 auf die Timer-Aufnahme im L12H-Modus von 12:00 bis 15:00 jeden Dienstag.

1. Drücken Sie die **MENU**-Taste.
 - **<HAUPTMENÜ>** erscheint.
2. Drehen Sie zunächst die **JOG**-Scheibe, um **TIMER-PROGRAMM** anzuwählen und drehen Sie dann den **SHUTTLE**-Ring nach rechts.
 - Das **<TIMER-PROGRAMM>**-Menü erscheint.
3. Drehen Sie den **SHUTTLE**-Ring nach rechts, wenn der Cursor (▷) neben **TIMER PROGRAMMIERUNG** steht.
 - **<TIMER PROGRAMMIERUNG>**-Menü erscheint.
4. Drehen Sie **JOG**, um die Programmnummer auszuwählen, und drehen Sie **SHUTTLE** nach rechts, um die Auswahl zu treffen.
5. Drehen Sie in der **WO**-Spalte **JOG**, um den Wochentag auszuwählen. Drehen Sie **SHUTTLE** nach rechts, um die Auswahl zu treffen.
6. Drehen Sie in der **START**-Spalte **JOG**, um die Stundenzeichen für die Startzeit auszuwählen. Drehen Sie **SHUTTLE** nach rechts, wenn Sie fertig sind.
 - ☞ Stellen Sie die **10-Minuten-Stelle** und die **1-Minuten-Stelle** auf gleiche Weise ein.
7. Drehen Sie in der **ENDE**-Spalte **JOG**, um die Stundenzeichen für die Endzeit auszuwählen. Drehen Sie **SHUTTLE** nach rechts, wenn Sie fertig sind.
 - ☞ Stellen Sie die **10-Minuten-Stelle** und die **1-Minuten-Stelle** auf gleiche Weise ein.
8. Drehen Sie in der **STD**-Spalte **JOG**, um den **AUFNAHME**-Modus auszuwählen.
9. Drehen Sie **SHUTTLE** nach rechts, wenn Sie fertig sind (das Blinken des Cursors hört auf).
 - Wenn das Programm nicht komplett eingestellt worden ist, blinkt die **WO**-Spalte weiterhin auf.
 - ☞ Wiederholen Sie die Schritte 4 bis 9 um gleichzeitig 2 oder mehrere Programme einzugeben.

```
<HAUPTMENÜ>
▷ ANZEIGE
TIMER-PROGRAMM
AUFNAHME EINSTELLUNG
SCHRAUB TERMINALS
WARTUNG
INBETRIEBNAHME/UHR EIN.
```

```
<TIMER-PROGRAMM>
▷ TIMER PROGRAMMIERUNG
FEIERTAGS EINSTELLUNG
SPEZIAL WO MO.-SA.
```

```
<TIMER PROGRAMMIERUNG>
WO START ENDE STD
▷ TÄGL 08:00 20:00 L24
2 --- --- --- ---
3 --- --- --- ---
```

```
<TIMER PROGRAMMIERUNG>
WO START ENDE STD
1 TÄGL 08:00 20:00 L24
▷ --- --- --- ---
3 --- --- --- ---
```

```
<TIMER PROGRAMMIERUNG>
WO START ENDE STD
1 TÄGL 08:00 20:00 L24
▷ DI --- --- --- ---
3 --- --- --- ---
```

```
<TIMER PROGRAMMIERUNG>
WO START ENDE STD
1 TÄGL 08:00 20:00 L24
▷ DI 12:00 15:00 L24
3 --- --- --- ---
```

```
<TIMER PROGRAMMIERUNG>
WO START ENDE STD
1 TÄGL 08:00 20:00 L24
▷ DI 12:00 15:00 L24
3 --- --- --- ---
```

```
<TIMER PROGRAMMIERUNG>
WO START ENDE STD
1 TÄGL 08:00 20:00 L24
▷ DI 12:00 15:00 L12
3 --- --- --- ---
```

```
<TIMER PROGRAMMIERUNG>
WO START ENDE STD
1 TÄGL 08:00 20:00 L24
▷ DI 12:00 15:00 L12
3 --- --- --- ---
```

10. Drücken Sie die **MENU**-Taste.
 - Das Datum-/Uhrzeit-Display erscheint auf dem Bildschirm.
11. Drücken Sie die **TIMER REC**-Taste.
 - Der VCR schaltet sich aus und die Timer-Aufnahmeanzeige (☐) leuchtet auf dem Fluoreszenz-Display.
 - ☞ Wenn die **TIMER REC**-Taste innerhalb des programmierten Zeitraumes gedrückt wird, startet die Aufnahme sofort.

Info Wenn die Timer-Aufnahmeanzeige (☐) blinkt:

- a) Es wurde kein Videoband eingelegt.
 - b) Es wurde ein Videoband ohne Löschschutzlaschen eingelegt.
 - c) Das Datum und die aktuelle Uhrzeit wurden nicht eingestellt.
 - d) Es wurde kein Timer-Programm eingegeben.
 - e) Es wurde ein Menüeintrag eingegeben (blinkt).
- Abhilfe –
1. Drücken Sie zum Ausschalten der Timer-Aufnahmeanzeige (☐) die **TIMER REC**-Taste.
 2. a) Legen Sie ein Videoband ein.
b) Legen Sie ein Videoband mit intakten Löschschutzlaschen ein.
c) Stellen Sie das Datum und die aktuelle Uhrzeit ein. (☞ Siehe Seite 9 oder 20.)
d) Bestätigen Sie das Programm.
e) Drehen Sie den **SHUTTLE**-Ring nach rechts, um das Blinken zu beenden.
 3. Drücken Sie die **TIMER REC**-Taste, um die Timer-Aufnahmeanzeige einzuschalten.

Info

- **Das Entfernen eines Programms:**
Wählen Sie die Programmnummer aus, die Sie entfernen möchten, drehen Sie **SHUTTLE** nach rechts (die **WO**-Spalte blinkt auf) und drehen Sie **SHUTTLE** dann nach links.

Feiertags-Einrichtung

Pro Jahr können bis zu 20 Tage eingegeben werden, an denen die Timer-Aufnahme ausgeführt werden soll, oder andersherum: Wenn **STD** in der **TIMER PROGRAMMIERUNG** auf **SKIP** gestellt wurde, wird die Timer-Aufnahme während des eingegebenen Zeitraumes nicht ausgeführt.

1. Lassen Sie das **<TIMER PROGRAMM>**-Menü anzeigen.
2. Drehen Sie zunächst die **JOG**-Scheibe, um **FEIERTAGS EINSTELLUNG** anzuwählen und drehen Sie dann den **SHUTTLE**-Ring nach rechts.
 - Das **<FEIERTAGS EINSTELLUNG>**-Menü erscheint.
3. Drehen Sie zunächst die **JOG**-Scheibe, um den Cursor (▷) zu versetzen und drehen Sie dann den **SHUTTLE**-Ring nach rechts.

```
<FEIERTAGS EINSTELLUNG>
▷ 01/01 15/01 11/02 22/03
29/04 03/05 04/05 05/05
20/07 15/09 23/09 10/10
--/-- --/-- --/-- --/--
TAG / MONAT
```

Aufnahme-Techniken (Forts.)

- Jedesmal, wenn Sie die **JOG**-Scheibe nach rechts drehen, rückt der Cursor nach rechts vor.
- Drehen Sie zunächst die **JOG**-Scheibe, um ein beliebiges Datum auszuwählen und drehen Sie dann den **SHUTTLE**-Ring nach rechts.
 - Drehen Sie zunächst die **JOG**-Scheibe, um den gewünschten Monat auszuwählen und drehen Sie dann den **SHUTTLE**-Ring nach rechts.
 - ⇒ Wiederholen Sie die Schritte 3 bis 5, um zwei oder mehrere Tage einzugeben.
 - Drücken Sie die **MENU**-Taste.
 - Das Datum-/Uhrzeit-Display erscheint auf dem Bildschirm.

Info

- Drehen Sie zum Löschen des voreingestellten Monats und Tages den **SHUTTLE**-Ring nach links, während der Tageseintrag blinkt.

Spezieller Wochentag

Geben Sie den Aufnahmezeitraum ein, indem Sie den ersten und letzten Wochentag für die Timer-Aufnahme eingeben.

- Lassen Sie das **<TIMER-PROGRAMM>**-Menü anzeigen.
- Drehen Sie zum Anwählen von **SPEZIAL WO** zunächst die **JOG**-Scheibe und drehen Sie dann den **SHUTTLE**-Ring nach rechts.
- Drehen Sie die **JOG**-Scheibe, um den ersten und letzten Wochentag einzugeben und drehen Sie dann den **SHUTTLE**-Ring nach rechts.
- Drücken Sie die **MENU**-Taste.
 - Das Datum-/Uhrzeit-Display erscheint auf dem Bildschirm.

```
<TIMER-PROGRAMM>
TIMER PROGRAMMIERUNG
FEIERTAGS EINSTELLUNG MO.-SA.
▷SPEZIAL WO
```

Hinweis

- Der erste und letzte Wochentag können nicht identisch sein.

Wenn sich der Aufnahmezeitraum von 2 oder mehreren Programmen überschneidet

Das höher nummerierte Programm hat stets Vorrang.

Alarmaufnahme

Wenn ein Alarm auftritt, schaltet der VCR zur Alarmaufnahme um.

Beispiel)
Wenn der **ALARMAUF. MODUS** auf den **L24H**-Modus und **ALARMAUF. DAUER** auf 10 Min. eingestellt ist.

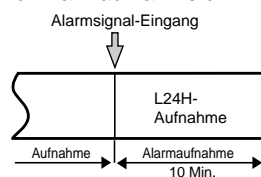

☞ Seite 19 bezüglich des Alarmaufnahme-Anschlusses.

- Drücken Sie die **MENU**-Taste.
 - <HAUPTMENÜ>** erscheint.
- Drehen Sie zum Anwählen von **AUFNAHME EINSTELLUNG** zunächst die **JOG**-Scheibe und dann den **SHUTTLE**-Ring nach rechts.
 - Das **<AUFNAHME EINSTELLUNG>**-Menü erscheint.
- Drehen Sie den **SHUTTLE**-Ring nach rechts, wenn sich der Cursor (▷) neben **ALARMAUF. MODUS** befindet.
- Drehen Sie zum Einstellen des gewünschten Alarmaufnahmemodus zunächst die **JOG**-Scheibe und drehen Sie dann den **SHUTTLE**-Ring nach rechts.

```
<HAUPTMENÜ>
▷ANZEIGE
TIMER-PROGRAMM
AUFNAHME EINSTELLUNG
SCHRAUB TERMINALS
WARTUNG
INBETRIEBNAHME/UHR EIN.
```

```
<AUFNAHME EINSTELLUNG>
▷ ALARMAUF.MODUS 3H
ALARMAUF.DAUER 1M
NOTFALLAUFNAHME AUS
CLOG DETECT AN
```

```
<AUFNAHME EINSTELLUNG>
▷ ALARMAUF.MODUS L24H
ALARMAUF.DAUER 1M
NOTFALLAUFNAHME AUS
CLOG DETECT AN
```

```
<AUFNAHME EINSTELLUNG>
▷ ALARMAUF.MODUS L24H
ALARMAUF.DAUER 1M
NOTFALLAUFNAHME AUS
CLOG DETECT AN
```

- Drehen Sie zum Anwählen von **ALARMAUF. DAUER** zunächst die **JOG**-Scheibe und drehen Sie dann den **SHUTTLE**-Ring nach rechts.

```
<AUFNAHME EINSTELLUNG>
ALARMAUF.MODUS L24H
▷ ALARMAUF.DAUER 1M
NOTFALLAUFNAHME AUS
CLOG DETECT AN
```

- Drehen Sie die **JOG**-Scheibe, um die gewünschte Alarmaufnahmedauer einzugeben und drehen Sie dann den **SHUTTLE**-Ring nach rechts.
 - Wenn **MAN1** eingestellt ist, wird die Alarmaufnahme so lange fortgesetzt, bis die RST IN-Klemme gegen Masse (GND) geschaltet wird.
 - Wenn **MAN2** eingestellt ist, wird die Alarmaufnahme so lange fortgesetzt, wie die ALM IN Klemme gegen Masse (GND) geschaltet ist.
- Drücken Sie die **MENU**-Taste.
 - Das Datum-/Uhrzeit-Display erscheint auf dem Bildschirm.

```
<AUFNAHME EINSTELLUNG>
ALARMAUF.MODUS L24H
▷ ALARMAUF.DAUER 10M
NOTFALLAUFNAHME AUS
CLOG DETECT AN
```

Info

- Am Anfang einer Alarmaufnahme wird automatisch das Indexsignal aufgenommen. (Die Index-Anzeige (**INDEX**) blinkt auf dem Fluoreszenz-Display.)
- Auch wenn gerade eine Alarmaufnahme ausgeführt wird, startet die neue Alarmaufnahme, wenn das nächste Alarmsignal eingegeben wird. (Wenn während der Aufnahme eines Indexsignals das nächste Signal eingegeben wird, wird das zweite Signal bei der Alarm- oder Indexsuche möglicherweise nicht entdeckt.)
- Während der Timer-Aufnahme wird eine Alarmaufnahme auch dann bis zum Ende fortgesetzt, wenn die Endzeit der Timer-Aufnahme vorher erreicht wird.
- Eine Alarmaufnahme wird beim Erreichen des Bandendes deaktiviert.
- Wenn die Zeitspanne zwischen zwei Alarmaufnahme-Startzeiten zu kurz ist, funktioniert der Alarm- oder Indexsuche möglicherweise nicht einwandfrei. (☞ für den Mindestzeitraum zwischen zwei Alarmaufnahme-Startzeiten, siehe Seite 17)

Notfallaufnahme

Der VCR startet eine Alarmaufnahme beim Eingang eines Alarmsignals auch dann automatisch, wenn sich der VCR im Stopmodus befindet, ausgeschaltet oder der Standby-Modus für die Timer-Aufnahme aktiviert ist. Nach einer Notfallaufnahme setzt sich der VCR automatisch zurück in seinen Originalzustand. Wenn **NOTFALLAUFNAHME** auf **AN** gestellt ist, leuchtet die Notfallaufnahme-Anzeige (**EMGCY**) auf dem Fluoreszenz-Display.

- Drehen Sie nach Durchführung des Schrittes 6 der **Alarmaufnahme** zunächst die **JOG**-Scheibe um **NOTFALLAUFNAHME** anzuwählen und drehen Sie dann den **SHUTTLE**-Ring nach rechts.

```
<AUFNAHME EINSTELLUNG>
ALARMAUF.MODUS L24H
▷ ALARMAUF.DAUER 10M
NOTFALLAUFNAHME AN
CLOG DETECT AN
```

- Drehen Sie zum Anwählen von **AN** zunächst die **JOG**-Scheibe und drehen Sie dann den **SHUTTLE**-Ring nach rechts.

Display während der Alarmaufnahme

- Während der Alarmaufnahme wird das Alarmaufnahme-Zählwerk automatisch auf dem Bildschirm angezeigt, wenn **ANZEIGE-MODUS** (☞ Seite 23) auf 1, 2 oder 3 gestellt wurde.
- Die Alarmaufnahme-Anzeige (**ALARM**) auf dem Fluoreszenz-Display blinkt während der Alarmaufnahme und leuchtet, wenn die Alarmaufnahme beendet ist.
- Das Alarmaufnahme-Zählwerk zeigt bis zu 9999 Alarmaufnahmen an. Danach wird es auf 0000 zurückgestellt und zählt weiter.
- Bei der Initialisierung der Alarmaufnahme-Liste wird das Alarmaufnahme-Zählwerk ebenfalls zurückgestellt.

Alarmaufnahme-Zählwerk

01-01-01 09:30:00 A0001

Serienaufnahme 1

Die Serienaufnahme ist möglich, wenn zwei oder mehrere dieser Geräte angeschlossen sind. Wenn das in den ersten VCR eingelegte Videoband zu Ende ist oder eine Störung des VCRs auftritt, startet der zweite VCR die Aufnahme automatisch.

- Drücken Sie die **MENU**-Taste.
 - Das **<HAUPTMENÜ>** erscheint.
- Drehen Sie zum Anwählen von **SCHRAUB TERMINALS** zunächst die **JOG**-Scheibe und drehen Sie dann den **SHUTTLE**-Ring nach rechts.
 - Das **<SCHRAUB TERMINALS>**-Menü erscheint.

```
<HAUPTMENÜ>
▷ ANZEIGE
  TIMER-PROGRAMM
  AUFNAHME EINSTELLUNG
  SCHRAUB TERMINALS
  WARTUNG
```

```
<SCHRAUB TERMINALS>
▷ CALL OUT          WARN
  CLOCK OUT         AUF.- 1
  MODE OUT          AUF.
  REC IN            AUF. START/STOPP
```

Schritte 3 und 4 nur beim ersten VCR:

- Drehen Sie den **SHUTTLE**-Ring, wenn sich der Cursor (▷) neben **CALL OUT** befindet.
- Drehen Sie zum Anwählen von **WARN. BANDENDE** zunächst die **JOG**-Scheibe und drehen Sie dann den **SHUTTLE**-Ring nach rechts.

```
<SCHRAUB TERMINALS>
▷ CALL OUT          WARN
  CLOCK OUT         AUF.- 1
  MODE OUT          AUF.
  REC IN            AUF. START/STOPP
```

```
<SCHRAUB TERMINALS>
▷ CALL OUT          WARN
  CLOCK OUT         AUF.- 1
  MODE OUT          AUF.
  REC IN            AUF. START/STOPP
```

Schritte 5 und 6 nur beim zweiten VCR:

- Drehen Sie zum Anwählen von **REC IN** zunächst die **JOG**-Scheibe und drehen Sie dann den **SHUTTLE**-Ring nach rechts.
- Drehen Sie zum Anwählen von **SERIE** zunächst die **JOG**-Scheibe und drehen Sie dann den **SHUTTLE**-Ring nach rechts.
- Drücken Sie die **MENU**-Taste.
 - Das Datum-/Uhrzeit-Display erscheint auf dem Bildschirm.

```
<SCHRAUB TERMINALS>
▷ CALL OUT          WARN
  CLOCK OUT         AUF.- 1
  MODE OUT          AUF.
  REC IN            AUF. START/STOPP
```

```
<SCHRAUB TERMINALS>
▷ CALL OUT          WARN
  CLOCK OUT         AUF.- 1
  MODE OUT          AUF.
  REC IN            AUF.
  SERIE
```

Serienaufnahme 2

Serienaufnahme 2 bietet Ihnen die folgende Funktion an: Wenn das in den ersten VCR eingelegte Videoband zu Ende geht, startet der zweite VCR automatisch die Aufnahme. Wenn das in den zweiten VCR eingelegte Videoband zu Ende ist, startet der erste VCR wieder die Aufnahme. (Die beiden VCRs starten abwechselnd die Aufnahme.) Richten Sie sowohl den 1. als auch 2. VCR wie in den nachfolgend beschriebenen Schritten ein.

- Wiederholen Sie die Schritte 1 bis 6 der **Serienaufnahme 1**.

⇒ Schritte 3 bis 6 müssen sowohl beim ersten als auch beim zweiten VCR eingestellt werden.

- Drehen Sie den **SHUTTLE**-Ring nach links.
 - Das **<HAUPTMENÜ>** erscheint.

```
<HAUPTMENÜ>
▷ ANZEIGE
  TIMER-PROGRAMM
  AUFNAHME EINSTELLUNG
  SCHRAUB TERMINALS
  WARTUNG
  INBETRIEBNAHME/UHR EIN.
```

- Drehen Sie zum Anwählen von **INBETRIEBNAHME/UHR EIN.** zunächst die **JOG**-Scheibe und drehen Sie dann den **SHUTTLE**-Ring nach rechts.
 - Das **<INBETRIEBNAHME>**-Menü erscheint.

```
<INBETRIEBNAHME>
▷ ZEIT/DATUM EINST.
  BANDENDE          STOPP
  QUASI-V-SYNC.     AN
  VIDEOMODUS        FARBE
  BANDLÄNGE         E-180
```

- Drehen Sie zum Anwählen von **BANDENDE** zunächst die **JOG**-Scheibe und drehen Sie dann den **SHUTTLE**-Ring nach rechts.

```
<INBETRIEBNAHME>
▷ ZEIT/DATUM EINST.
  BANDENDE          STOPP
  QUASI-V-SYNC.     AN
  VIDEOMODUS        FARBE
  BANDLÄNGE         E-180
```

- Drehen Sie zum Anwählen von **ZURÜCKSPULEN** zunächst die **JOG**-Scheibe und drehen Sie dann den **SHUTTLE**-Ring.

```
<INBETRIEBNAHME>
▷ ZEIT/DATUM EINST.
  BANDENDE          ZURÜCKSPULEN
  QUASI-V-SYNC.     AN
  VIDEOMODUS        FARBE
  BANDLÄNGE         E-180
```

- Drücken Sie dann die **MENU**-Taste.
 - Das Datum-/Uhrzeit-Display erscheint auf dem Bildschirm.

☞ Seite 20 bezüglich des Serienaufnahme-Anschlusses.

Hinweis

- Die Timer- oder Notfallaufnahme-Funktion kann nicht gleichzeitig mit der Serienaufnahme angewendet werden.

☞ Referenzseite

Fernaufnahme

Diese Funktion erlaubt Ihnen die Steuerung des Aufnahme-Starts/Endes von einem vom Gerät entfernt liegenden Ort. Der VCR startet die Aufnahme, wenn die REC IN-Klemme geerdet ist. (☞ Seite 20 bezüglich des Fernaufnahme-Anschlusses.)

- Lassen Sie das **<SCHRAUB TERMINALS>**-Menü anzeigen.
- Stellen Sie **REC IN** auf **AUF. START/STOPP**.
- Drücken Sie die **MENU**-Taste.
 - Das Datum-/Uhrzeit-Display erscheint auf dem Bildschirm.

```
<SCHRAUB TERMINALS>
CALL OUT          WARN.BANDENDE
CLOCK OUT         AUF.- 1
MODE OUT          AUF.
▷ REC IN          AUF. START/STOPP
```

Hinweis

- Während der Fernaufnahme wird kein Indexsignal aufgenommen.
- Die Serien- oder Timer-Aufnahme-Funktion kann nicht gleichzeitig mit der Fernaufnahme angewendet werden.

Aufnahme-Wiederholung

Wenn während der Aufnahme das Bandende erreicht wird, spult der VCR das Band mit Hilfe dieser Funktion zurück und startet die Aufnahme neu.

- Drücken Sie die **MENU**-Taste.
 - Das **<HAUPTMENÜ>** erscheint.
- Drehen Sie zunächst zum Anwählen von **INBETRIEBNAHME/UHR EIN.** die **JOG**-Scheibe und drehen Sie dann den **SHUTTLE**-Ring nach rechts.
 - Das **<INBETRIEBNAHME>**-Menü erscheint.
- Drehen Sie zum Anwählen von **BANDENDE** zunächst die **JOG**-Scheibe und drehen Sie dann den **SHUTTLE**-Ring nach rechts.

```
<HAUPTMENÜ>
▷ ANZEIGE
  TIMER-PROGRAMM
  AUFNAHME EINSTELLUNG
  SCHRAUB TERMINALS
  WARTUNG
  INBETRIEBNAHME/UHR EIN.
```

```
<INBETRIEBNAHME>
▷ ZEIT/DATUM EINST.
  BANDENDE          STOPP
  QUASI-V-SYNC.     AN
  VIDEOMODUS        FARBE
  BANDLÄNGE         E-180
  SUMMER            WARN
```

- Drehen Sie zum Anwählen von **WIEDERHOLEN** oder **ALARMSCHUTZ** zunächst die **JOG**-Scheibe und drehen Sie dann den **SHUTTLE**-Ring nach rechts.

☞ Beziehen Sie sich bezüglich von **WIEDERHOLEN** und

ALARMSCHUTZ auf die nachfolgende Tabelle.

☞ Die Wiederholungsanzeige (☞) leuchtet auf dem Fluoreszenz-Display.

- Drücken Sie die **MENU**-Taste.
 - Das Datum-/Uhrzeit-Display erscheint auf dem Bildschirm.

Wenn während der Aufnahme das Bandende erreicht wird

Die nachfolgend aufgeführten Funktionen werden automatisch aktiviert, wenn während der Aufnahme das Bandende erreicht wird.

BANDENDE-Einstellung	Wenn sich auf dem Band Alarmaufnahmen befinden	Wenn sich auf dem Band KEINE Alarmaufnahmen befinden
ALARMSCHUTZ	Das Bandstoppt. (*)	Das Band wird automatisch an den Anfang zurückgespult und die Aufnahme wird fortgesetzt.
STOPP	Das Bandstoppt.	
ZURÜCKSPULEN	Das Band wird automatisch an den Anfang zurückgespult (außer bei der Timer-Aufnahme) und stoppt dann.	
WIEDERHOLEN	Das Band wird automatisch an den Anfang zurückgespult und die Aufnahme wird fortgesetzt (bereits vorhandene Alarme werden überspielt).	

- Um eine Aufnahme auf dem selben Band zu wiederholen, entnehmen Sie das Band zunächst und legen Sie es dann wieder ein.

Zusätzliche Funktionen

Speicher-Sicherung im Falle eines Stromausfalls

Dieser VCR beinhaltet einen integrierten Sicherungsspeicher, so dass sowohl das voreingestellte Datum als auch die eingegebene Uhrzeit auch beim Auftreten eines Stromausfalls im Speicher erhalten bleiben. Wenn jedoch das Netzkabel über einen längeren Zeitraum hinweg ausgesteckt war (ca. 2-3 Monate), geht die Uhr möglicherweise falsch. Stellen Sie die Uhr in einem derartigen Fall neu ein.

Info

- Die Batterie ist vollständig aufgeladen, wenn das Netzkabel des VCRs mindestens 40 Stunden pro Woche an eine Netzsteckdose angeschlossen ist.
- Wenn die Batterie vollständig aufgeladen ist, bleiben die nachfolgend aufgeführten Einstellungen selbst bei abgetrenntem Netzkabel bis zu 31 Tagen erhalten:
 - Datum-/Uhrzeit-Display
 - Alarmliste
 - Stromausfallliste
 - Anzahl der Bandbenutzungen
 - Zählwerk-Display
 - Aufnahme-/Wiedergabemodus

Hinweis

- Wenn ALARMAUF. DAUER im AUFNAHME EINSTELLUNG-Menü auf MAN1 oder MAN2 gestellt wurde und während der Alarmaufnahme ein Stromausfall auftritt, setzt sich der VCR nach dem Wiedereinschalten des Stromes möglicherweise nicht zurück in den Alarmaufnahmemodus.

Nach einem Stromausfall

Falls es während einer manuellen Zeit- oder Alarmaufnahme zu einem Stromausfall kommt, kehrt der VCR zum Aufnahmebetrieb zurück, wenn der Strom wieder einsetzt. Das Stromausfallsymbol (X) wird für etwa 1 Minute auf dem Bildschirm angezeigt und die Stromausfall-Anzeige (PL) erscheint auf der fluoreszierenden Anzeige, wenn der Strom wieder einsetzt. Falls es zu einem Stromausfall kommt, während der VCR eingeschaltet ist, schaltet sich der VCR von selbst ein, wenn der Strom wieder einsetzt.

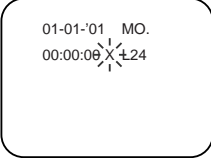

01-01-'01 MO.
00:00:09 X ±24

Anzeigen/Löschen der Stromausfallliste

Anzeigen der Stromausfallliste

Die Stromausfall-Anfangszeiten werden in der Stromausfallliste des VCRs festgehalten. Führen Sie die nachfolgend aufgeführten Schritte aus, um die Liste einzusehen.

- Drücken Sie die **MENU**-Taste.
 - <HAUPTMENÜ> wird angezeigt.
- Drehen Sie zum Anwählen von **WARTUNG** zunächst die **JOG**-Scheibe und drehen Sie dann den **SHUTTLE**-Ring nach rechts.
 - Das <WARTUNG>-Menü erscheint.
- Drehen Sie zum Anwählen von **STROMAUSFALLLISTE** zunächst die **JOG**-Scheibe und drehen Sie dann den **SHUTTLE**-Ring nach rechts.
 - <STROMAUSFALLLISTE> erscheint.
- Drücken Sie die **MENU**-Taste.
 - Das Datum-/Uhrzeit-Display erscheint auf dem Bildschirm.

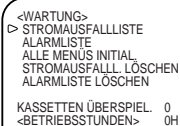

<WARTUNG>
▷ STROMAUSFALLLISTE
ALARMLISTE
ALLE MENUS INITIAL
STROMAUSFALLL. LÖSCHEN
ALARMLISTE LÖSCHEN
KASSETTEN ÜBERSPIEL. 0
<BETRIEBSSTUNDEN> 0H



<STROMAUSFALLLISTE>
01 31-01-'01 00:00
02
03

Hinweis

- Es werden bis zu 3 Stromausfall-Anfangszeiten angezeigt. Wenn mehr als 3 Stromausfälle aufgetreten sind, werden in der Liste die erste sowie die beiden letzten Stromausfall-Anfangszeiten angezeigt.

Löschen der Stromausfallliste

- Wählen Sie im <WARTUNG>-Menü **STROMAUSFALLL. LÖSCHEN** an und drehen Sie dann den **SHUTTLE**-Ring nach rechts.
- Drehen Sie den **SHUTTLE**-Ring zum Löschen der Liste nach links.
 - ⇒ Drücken Sie die **MENU**-Taste, wenn Sie das Menü verlassen möchten, ohne die Liste zu löschen.
 - Das <WARTUNG>-Menü erscheint.
- Drücken Sie die **MENU**-Taste.
 - Wenn die Liste gelöscht ist, erlischt die Stromausfall-Anzeige (PL).



STROMAUSFALLL. LÖSCHEN
SHUTTLE RING ◀◀ drehen
STROMAUSFALLLISTE
wird gelöscht.

Anzeigen/Löschen der Alarmliste

Anzeigen der Alarmliste

Die Alarmaufnahme-Anfangszeiten werden in der Alarmliste des VCRs festgehalten. Führen Sie die nachfolgend aufgeführten Schritte aus, um die Liste einzusehen.

- Drücken Sie die **MENU**-Taste.
 - <HAUPTMENÜ> erscheint.
- Drehen Sie zum Anwählen von **WARTUNG** zunächst die **JOG**-Scheibe und drehen Sie dann den **SHUTTLE**-Ring nach rechts.
 - Das <WARTUNG>-Menü erscheint.
- Drehen Sie zum Anwählen von **ALARMLISTE** zunächst die **JOG**-Scheibe und drehen Sie dann den **SHUTTLE**-Ring nach rechts.
 - <ALARMLISTE> erscheint.
- Drücken Sie die **MENU**-Taste.
 - Das Datum-/Uhrzeit-Display erscheint auf dem Bildschirm.

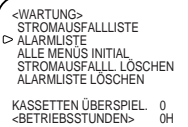

<WARTUNG>
STROMAUSFALLLISTE
▷ ALARMLISTE
ALLE MENUS INITIAL
STROMAUSFALLL. LÖSCHEN
ALARMLISTE LÖSCHEN
KASSETTEN ÜBERSPIEL. 0
<BETRIEBSSTUNDEN> 0H

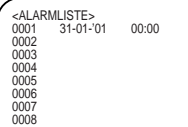

<ALARMLISTE>
0001 31-01-'01 00:00
0002
0003
0004
0005
0006
0007
0008

Hinweis

- Es werden maximal 9.999 Alarmaufnahme-Anfangszeiten gezählt.
- Es werden bis zu 8 Alarmaufnahme-Anfangszeiten angezeigt. Wenn mehr als 8 Alarmaufnahmen ausgeführt worden sind, werden in der Liste die erste sowie die letzten 7 Anfangszeiten angezeigt.

Löschen der Alarmliste

- Wählen Sie im <WARTUNG>-Menü **ALARMLISTE LÖSCHEN** an und drehen Sie den **SHUTTLE**-Ring nach rechts.
- Drehen Sie den **SHUTTLE**-Ring zum Löschen der Liste nach links.
 - Das <WARTUNG>-Menü erscheint.
 - ⇒ Drücken Sie die **MENU**-Taste, wenn Sie das Menü verlassen möchten, ohne die Liste zu löschen.
- Drücken Sie die **MENU**-Taste.
 - * Wenn die Liste gelöscht ist, erlischt die Alarmaufnahme-Anzeige (ALARM) auf dem Fluoreszenz-Display.



ALARMLISTE LÖSCHEN
SHUTTLE RING ◀◀ drehen
ALARMLISTE
wird gelöscht.

Bandverbrauch und verstrichene Zeit des VCR

KASSETTEN ÜBERSPIEL. Zeigt an, wie oft ein Videoband seit dem ersten Einsetzen überspielt worden ist.

BETRIEBSSTUNDEN Zeigt die Gesamtbetriebsstunden (Aufnahme/Wiedergabe) des VCRs an.

- Drücken Sie die **MENU**-Taste.
 - <HAUPTMENÜ> erscheint.
- Drehen Sie zum Anwählen von **WARTUNG** zunächst die **JOG**-Scheibe und drehen Sie dann den **SHUTTLE**-Ring nach rechts.
 - Unten im <WARTUNG>-Menü wird **KASSETTEN ÜBERSPIEL.** und **<BETRIEBSSTUNDEN>** angezeigt.
- Drücken Sie die **MENU**-Taste.
 - Das Datum-/Uhrzeit-Display erscheint auf dem Bildschirm.

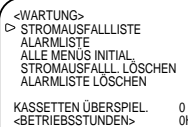

<WARTUNG>
▷ STROMAUSFALLLISTE
ALARMLISTE
ALLE MENUS INITIAL
STROMAUSFALLL. LÖSCHEN
ALARMLISTE LÖSCHEN
KASSETTEN ÜBERSPIEL. 0
<BETRIEBSSTUNDEN> 0H

Hinweis

- **KASSETTEN ÜBERSPIEL.** wird:
 - gezählt, wenn während der Aufnahme das Bandende erreicht wird (außer, wenn **BANDENDE** im **INBETRIEBNAHME**-Menü auf **STOPP** gestellt worden ist)
 - auch bei ausgeschaltetem VCR gespeichert
 - beim Einlegen eines Videobandes zurückgestellt
 - wird bis zu 200mal angezeigt. Bei mehr als 200mal wird **ÜBER** angezeigt.
- **<BETRIEBSSTUNDEN>** wird bis zu 89.999 Betriebsstunden angezeigt.

Sperrfunktion

Bei jeder Betätigung der **LOCK**-Taste leuchtet die Sperren-/Allesperren-Anzeige in der Reihenfolge **LOCK** → **LOCK A** → (Keine Anzeige) → **LOCK** → ... auf dem Fluoreszenz-Display. Einige oder alle Tasten an der VCR-Vorderseite sind gesperrt und der VCR bleibt im derzeitigen Zustand. Drücken Sie zum Aufheben der Sperre so lange die **LOCK**-Taste, bis nichts mehr auf dem Fluoreszenz-Display angezeigt wird.

LOCK : Mit Ausnahme der REC- und EJECT-Taste sind alle Tasten gesperrt.

LOCK A : Alle Tasten sind gesperrt.

(Keine Anzeige): Keine Taste ist gesperrt.

Wiedergabe-Möglichkeiten

Die nachfolgend aufgeführten praktischen Funktionen stehen Ihnen zur Verfügung. Der Tonausgang ist während der Spezialeffekt-Wiedergabe stummgeschaltet.

Standbild

1. Drücken Sie während der Wiedergabe die **PAUSE**-Taste.
 - Drücken Sie die **PAUSE**-Taste noch einmal, um die Wiedergabe fortzusetzen.

Shuttle-Ring

Durch Drehen des SHUTTLE-Ringes können Sie in den Genuss vielfältiger - nachfolgend aufgeführter - Wiedergabe-Funktionen kommen.

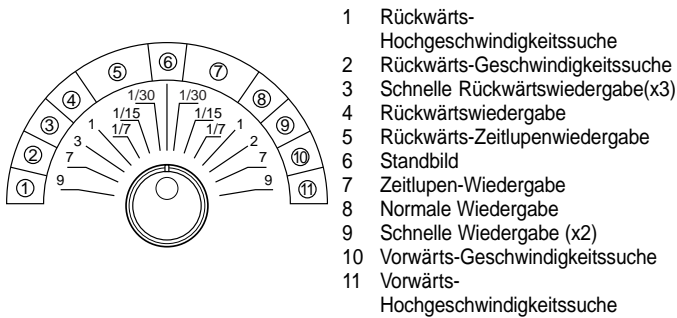

1. Drehen Sie den **SHUTTLE**-Ring während der Standbild-Wiedergabe entweder nach rechts oder links.
 - Die Wiedergabe-Geschwindigkeit variiert mit dem Winkel des **SHUTTLE**-Ringes.
 - Wenn Sie den **SHUTTLE**-Ring loslassen, setzt er sich zurück in seine Mittelposition und das Wiedergabebild steht still.

Shuttle-Halt

Wenn der SHUTTLE-Ring losgelassen wird, kann die Wiedergabe-Geschwindigkeit auf eine ausgewählte Geschwindigkeit fest eingestellt werden.

1. Drehen Sie den **SHUTTLE**-Ring nach rechts oder links, um die gewünschte Wiedergabe-Geschwindigkeit zu erreichen und drücken Sie dann die **PAUSE**-Taste.
2. Lassen Sie den **SHUTTLE**-Ring los.

■ Entaktivieren der Shuttle-Halt-Wiedergabe

1. Drücken Sie einmal die **PAUSE**-Taste, um zum Standbild zurückzukehren und drücken Sie sie noch einmal, um zur Wiedergabe zurückzukehren.

Direkt-Shuttle-Ring

Durch Drehen des SHUTTLE-Ringes während der Wiedergabe, können Sie einige Spezial-Wiedergabeeffekte - wie nachfolgend aufgeführt - erzielen.



Bild- oder Feldwiedergabe

1. Drehen Sie während eines Standbildes die **JOG**-Scheibe, um ein Bild oder ein Feld nach dem anderen wiederzugeben.
 - Drehen Sie für den Vorlauf nach rechts.
 - Drehen Sie für den Rücklauf nach links.

Für den stetigen Vorlauf von Bildern oder Feldern müssen Sie die **JOG**-Scheibe während eines Standbildes immer weiter drehen.

- Drehen Sie für den stetigen Vorlauf der Bilder (Felder) weiterhin nach rechts.
- Drehen Sie für den stetigen Rücklauf der Bilder (Felder) weiterhin nach links.

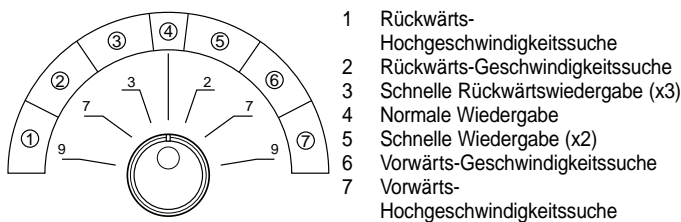
Lassen Sie die **JOG**-Scheibe los, um die Bild- oder Feldwiedergabe zu beenden.

- Das Wiedergabebild steht still.

Hinweis

- Während der Bild- oder Feldwiedergabe können einige Störbalken sowie vertikale Bildverschiebungen auftreten.
- Während des Umschaltens zwischen der Vorwärts- und Rückwärts-Bild- oder Feldwiedergabe erscheinen auf dem Bild möglicherweise Störbalken.

Einstellungen während der Wiedergabe

Spurlagen-Einstellung

Falls während der Wiedergabe, des Vorlaufs/Rücklaufs, der langsamen Wiedergabe, der schnellen Wiedergabe, der Rückwärtswiedergabe oder der Einzelbild-/Teilbildwiedergabe Störgeräusche auftauchen, können Sie diese durch Einstellung des Gleichlaufs reduzieren oder beseitigen.

■ Einstellung während der Wiedergabe

1. Drücken Sie zum Erzielen des bestmöglichen Bildes die **TRACKING**-Taste (+) oder (-).

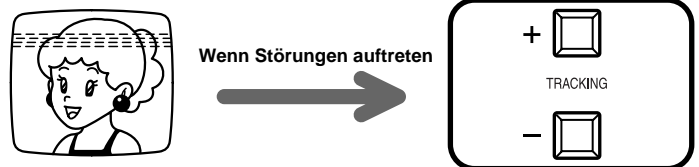

■ Einstellung während der Vorwärts-Zeitlupenwiedergabe, der schnellen Wiedergabe, der Rückwärtswiedergabe, der Bild- oder Feldwiedergabe

1. Drehen Sie während eines Standbildes den **SHUTTLE**-Ring, um den entsprechenden Wiedergabemodus einzustellen.
 - ⇒ Wenn während der Bild- und Feldwiedergabe Störungen auftreten, sollten Sie auf Zeitlupen-Wiedergabe umschalten.
2. Drücken Sie während des Drehens des **SHUTTLE**-Ringes die **PAUSE**-Taste.
 - Das Wiedergabebild wird bei der ausgewählten Geschwindigkeit festgestellt.
3. Lassen Sie den **SHUTTLE**-Ring los.
4. Drücken Sie zum Erzielen des bestmöglichen Bildes die **TRACKING**-Taste (+) oder (-).

■ Initialisierung der Spurlage

Die Spurlage wird auf ihren Anfangswert gestellt, indem Sie während der Wiedergabe gleichzeitig die **TRACKING**-Taste (+) und (-) drücken.

Hinweis

- Stellen Sie die Spurlage bei jedem Wiedergabemodus oder jeder Wiedergabeart (schnelle Wiedergabe, Rückwärtswiedergabe usw.) ein, da das Spurlagen-Einstellungsverfahren variiert.

- Auch wenn Sie die Spurlage während der Rückwärts wiedergabe oder Rückwärts-Zeitlupenwiedergabe eingestellt haben, können auf dem Bildschirm trotzdem Störungen zurückbleiben.
- Wenn ein im 3H-Modus aufgenommenes Bild im L12H- oder L24H-Modus wiedergegeben wird, können nach der Einstellung Störungen auf dem Bildschirm auftreten.
- Bei Betätigung einer **TRACKING**-Taste sind die Störbalken in ständiger Bewegung.

Einstellung der Bildqualität

Mit Hilfe dieses Reglers können Sie das Wiedergabebild so einstellen, dass die Konturen entweder schärfer oder weicher sind.

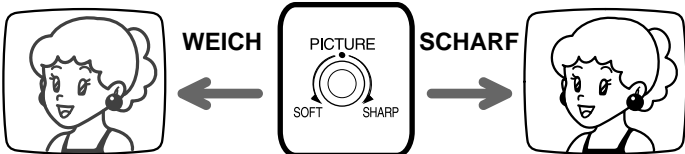

1. Drehen Sie während der Wiedergabe den **PICTURE**-Regler nach rechts oder links.
 - Wenn Sie nach rechts drehen, wird das Bild schärfer.
 - Wenn Sie nach links drehen, wird das Bild weicher.

Vertical-Einstellung (Bildvibrationen oben und unten)

Die Bildvibration während des Standbildes, der schnellen Wiedergabe oder der Wiedergabe im L12H-, 12H-, L24H- oder 24H-Betrieb kann durch die folgenden Schritte reduziert oder beseitigt werden.



■ Einstellung

1. Drücken Sie die **PAUSE**-Taste während der Wiedergabe.
2. Drücken Sie die **VERTICAL ADJUST**-Taste (+) oder (-), um die Bildvibration zu reduzieren oder zu beseitigen.

■ Initialisierung der Vertikal-Einstellung

Die Vertikal-Einstellung wird durch das gleichzeitige Drücken der beiden **VERTICAL ADJUST**-Tasten (+) und (-) während des Standbildes oder der Wiedergabe im L12H- oder L24H-Betrieb auf die Anfangseinstellung zurückgesetzt.

Hinweis

- Horizontale Vibrationen können mit den **VERTICAL ADJUST**-Tasten nicht korrigiert werden.
- Die **VERTICAL ADJUST**-Tasten sind nicht funktionstüchtig, wenn **QUASI-V-SYNC** im **INBETRIEBNAHME**-Menü auf **AUS** gestellt ist.

Suchfunktionen

Die vielfältigen Suchfunktionen helfen Ihnen, die Bilder zu finden, die Sie sich ansehen möchten.

Zählwerk-Speicherstopp

Das Band wird so lange zurückgespult, bis das Zählwerk auf dem Fluoreszenz-Display "00000" erreicht und stoppt.

1. Drücken Sie einmal die **SEARCH**-Taste.
 - **<SUCH MENÜ>** erscheint und **ZÄHLWERK SPEICHER STOPP** wird hervorgehoben.
 - Die Zählwerk-Speicherstopp-Anzeige (M) leuchtet auf dem Fluoreszenz-Display.

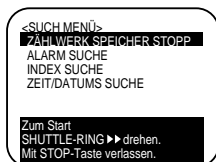

2. Drehen Sie den **SHUTTLE**-Ring nach rechts.
 - Der VCR spult das Band zurück.
 - ⇒ Drücken Sie zum Beenden des Zurückspulens die **STOP**-Taste.
 - ⇒ Drücken Sie die **STOP**-Taste, wenn Sie das **<SUCH MENÜ>** verlassen möchten, ohne das Band zurückzuspulen.

Hinweis

- Wenn das Zählwerk auf dem Fluoreszenz-Display "00000" anzeigt, kann im **SUCH MENÜ** nicht **ZÄHLWERK SPEICHER STOPP** angewählt werden.

Alarm-Suche

Während des schnellen Vor- oder Zurückspulens spielt der VCR ein Band (im 3H-Modus) an der Stelle, an der ein Indexsignal aufgenommen wurde, ca. 4 Sekunden lang an. Dieser Prozess wird

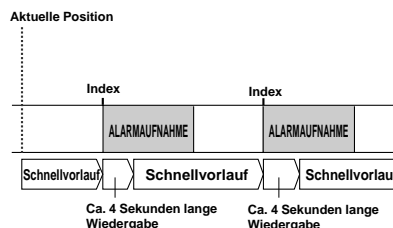

bis an das Ende oder den Anfang eines Bandes fortgesetzt.

1. Drücken Sie die **SEARCH**-Taste, bis **ALARM SUCHE** hell unterlegt ist.
 - Die Alarm-Suchanzeige-Anzeige (**SKIP**) leuchtet auf dem Fluoreszenz-Display.
2. Drehen Sie den **SHUTTLE**-Ring nach rechts oder links.
 - Wenn Sie nach rechts drehen, wird die Suche in Vorwärtsrichtung ausgeführt.
 - Wenn Sie nach links drehen, wird die Suche in Rückwärtsrichtung ausgeführt.
 - ⇒ Drücken Sie zum Beenden der Suche die **STOP**-Taste.
 - ⇒ Drücken Sie die **STOP**-Taste, wenn Sie das **<SUCH MENÜ>** verlassen möchten, ohne eine Suche auszuführen.
3. Drücken Sie die **PLAY**-Taste, wenn Sie die Alarmszene gefunden haben, die Sie sich ansehen möchten.



Hinweis

- Unter bestimmten Aufnahmebedingungen kann das Indexsignal möglicherweise nur schwer lokalisiert werden.
- Während der Alarm-Suche ist der Tonausgang stummgeschaltet.

Info

- Die Alarm- oder Indexsuche funktioniert möglicherweise nicht, wenn der Zeitraum zwischen zwei Alarmaufnahme-Anfangszeiten zu kurz ist. Die nachfolgende Tabelle gibt Auskunft über den Mindestzeitraum zwischen zwei Alarmaufnahme-Anfangszeiten, der eingehalten werden muss, damit die Alarm- oder Indexsuche ordnungsgemäß funktionieren kann.

Alarmaufnahme-Modus	Mindestzeitraum zwischen zwei Alarmaufnahme-Anfangszeiten
3H	ca. 15 s
L12H	ca. 2 Min.
L24H	ca. 2 Min.

Suchtechniken (Forts.)

Indexsuche

Während des schnellen Schnellvorlaufes oder Rücklaufes sucht der VCR nach einem von Ihnen angewählten Indexsignal. Nach Auffinden des Indexsignals startet der VCR die Wiedergabe als Standbild.

- Drücken Sie die **SEARCH**-Taste, bis **INDEX SUCHE** hell unterlegt ist.
 - Die Indexsuchanzeige (**INDEX**) leuchtet auf dem Fluoreszenz-Display.
- Drehen Sie die **JOG**-Scheibe, um die Indexnummer (zwischen 1 und 255) anzuwählen, nach der Sie suchen möchten.
 - ⇒ Drücken Sie die **STOP**-Taste, wenn Sie das **<SUCH MENÜ>** verlassen möchten, ohne eine Suche auszuführen.
- Drehen Sie zum Starten der Suche den **SHUTTLE**-Ring nach rechts oder links.
 - Wenn Sie den **SHUTTLE**-Ring nach rechts drehen, wird die Suche in Vorwärtsrichtung ausgeführt.
 - Wenn Sie den **SHUTTLE**-Ring nach links drehen, wird die Suche in Rückwärtsrichtung ausgeführt.
 - Die auf dem Fluoreszenz-Display angezeigte Indexnummer verringert sich nach jedem Indexsignal um jeweils eins.



Hinweis

- Unter bestimmten Aufnahmebedingungen kann das Indexsignal möglicherweise nur schwer lokalisiert werden.

Info Zählen von Indexnummern

- Indexnummern werden von der aktuellen Position aus gezählt. Die Indexnummer von einer Alarmaufnahme vor der aktuellen Position ist "-1" und die Alarmaufnahme direkt hinter der aktuellen Position ist die Indexnummer "+1".
- Der maximale Zählwert der Alarmaufnahmen beträgt ± 255 .

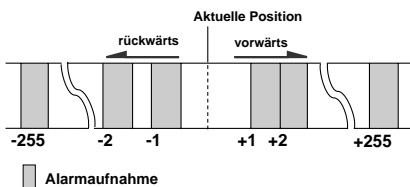

Zeit-/Datumssuche

Sie können problemlos ein Bild ausfindig machen, das an einem bestimmten Datum zu einer bestimmten Zeit aufgenommen worden ist.

- Drücken Sie die **SEARCH**-Taste, bis **ZEIT/DATUMS SUCHE** hell unterlegt ist.
 - Die Zeit-/Datumssuchanzeige (**D**) leuchtet während der Suche auf dem Fluoreszenz-Display.
- Drehen Sie den **SHUTTLE**-Ring nach rechts.
 - <ZEIT/DATUMS SUCHE>** -Menü erscheint.
- Drehen Sie zunächst die **JOG**-Scheibe, um von **ZEIT** die Stunden-Stellen einzugeben, die Sie ausfindig machen möchten, und drehen Sie dann den **SHUTTLE**-Ring nach rechts.
 - ⇒ Drehen Sie den **SHUTTLE**-Ring mehrmals nach rechts, um das **<ZEIT/DATUMS SUCHE>**-Menü zu verlassen, ohne eine Suche auszuführen.

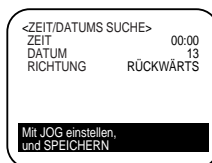

- Stellen Sie die **10-Minuten-Stelle** und **1-Minuten-Stelle** von **ZEIT**, **DATUM** und **RICHTUNG** auf gleiche Weise ein.

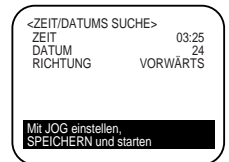

- Wenn **RICHTUNG** auf **VORWÄRTS** gestellt ist, wird die Suche in Vorwärtsrichtung ausgeführt.
- Wenn **RICHTUNG** auf **RÜCKWÄRTS** gestellt ist, wird die Suche in Rückwärtsrichtung ausgeführt.

- Drehen Sie den **SHUTTLE**-Ring nach rechts, um die Suche zu starten.
 - Nach dem Auffinden wird das aufgenommene Bild als Standbild angezeigt.
 - ⇒ Drücken Sie zum Verlassen während der Suche die **STOP**-Taste.

Hinweis

- Während der Aufnahme wird auf das Videoband stündlich (1:00, 2:00 usw.) ein Indexzeichen geschrieben. Die Zeit-/Datumssuche kann nicht fortgesetzt werden, wenn das stündliche Indexzeichen (eingetragen in Schritt 3) nicht auf ein Band aufgenommen wurde.
 - Beispiel: Wenn der VCR von 8:15 bis 17:30 auf ein Band aufgenommen hat, können nur Bilder, die zwischen 9:00 und 17:30 aufgenommen wurden, durch die Verwendung der Zeit-/Datumssuche gefunden werden.
- Unter Umständen arbeitet die Zeitdatumssuche nicht korrekt, wenn Sie ein Band benutzen, das eine schlechte Aufnahmequalität aufweist, oder auf das Alarmaufnahmen in verschiedenen Aufnahme-Modi aufgenommen wurden.
- Die Zeit-/Datumssuche funktioniert nicht, wenn Sie ein Band verwenden, das mit einem anderen VCR aufgenommen wurde, oder ein Band, das ohne das aktuelle Datum und ohne die aktuelle Uhrzeit aufgenommen wurde.

Info

- Wenn der gewünschte Teil des Bandes in der angewählten Richtung nicht ausfindig gemacht werden konnte, startet der VCR automatisch die Suche in der entgegengesetzten Richtung.

Anschlussbelegung

Anschluss mit einer CCTV-Kamera, einem Monitor und Sensor

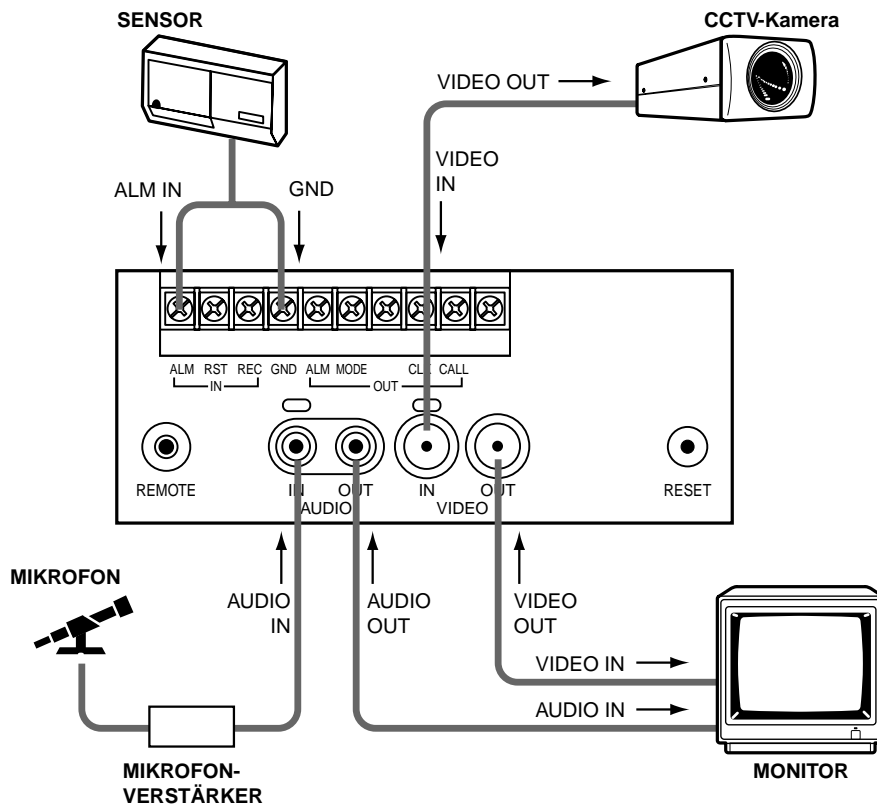

Hinweis

- Anschluss eines Monitors
 - Der Anschluss an einen CCTV-Monitor (für die Überwachung) ist empfehlenswert.
 - Der Anschluss einiger Monitore kann Bildvibrationen und/oder im Standbild- oder Wiedergabemodus oben oder unten im Bild Verzerrungen verursachen.
 - Ein Fernsehgerät für den Hausgebrauch kann leicht Bildvibrationen und Verzerrungen verursachen.
- Anschluss einer CCTV-Kamera
 - Schließen Sie keine 'Farb'- und 'Schwarz/Weiß'-Kameras gleichzeitig an.

Alarmaufnahme-Anschluss

Der Alarm kann aus der Ferne durch Anschluss der ALM OUT-Klemme mit einer vorhandenen Alarmsystemtafel oder sonstigen Zusatzgeräten wie z.B. einem Buzzer bestätigt werden. Schließen Sie den VCR und die sonstigen Zusatzgeräte wie nachfolgend dargestellt an. (☞ Seite 12 bezüglich der Menü-Einstellung.)

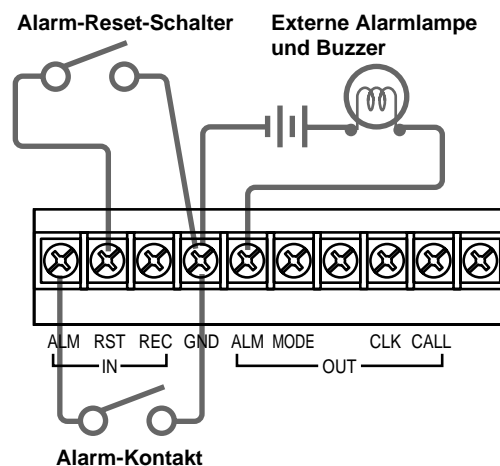

Anschlussbelegung (Forts.)

Serienaufnahme-Anschluss

Schließen Sie die VCRs, die Sie benutzen möchten, wie nachfolgend dargestellt an. (☞ Seite 13 bezüglich der Menü-Einstellung.)

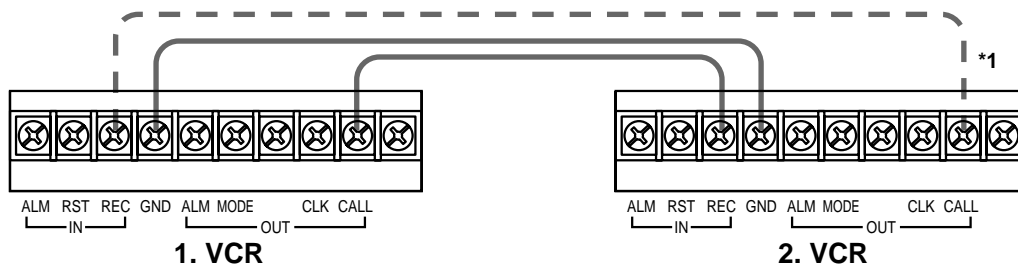

*1 : Dieser Anschluss ist für die **Serienaufnahme 2** erforderlich.

Fernaufnahme-Anschluss

Schließen Sie den VCR wie nachfolgend dargestellt mit einem Fernschalter an. (☞ Seite 13 bezüglich der Menü-Einstellung.)

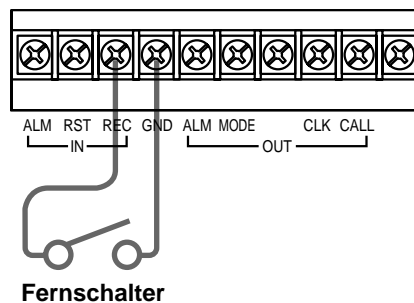

Anschluss für externe Zeiteinstellung

Schließen Sie die VCRs wie nachfolgend dargestellt an. (☞ Seite 21 bezüglich der Menü-Einstellung.)

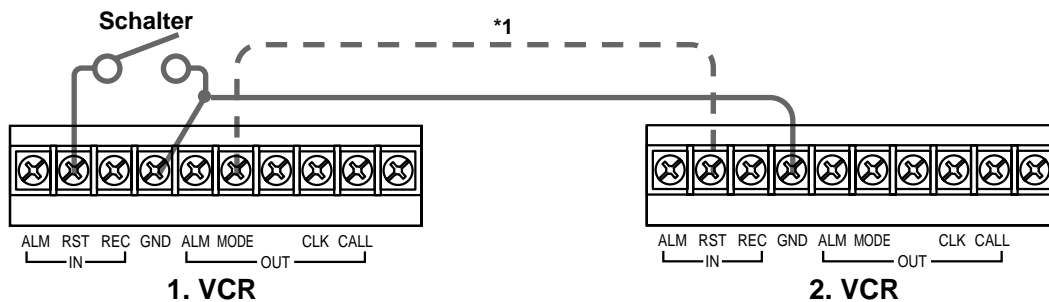

*1 : Wenn Sie die MODE OUT-Klemme des 1. VCRs mit der RST IN-Klemme des zweiten VCRs verbinden, kann die Bildschirm-Uhr des zweiten VCRs so eingestellt werden, dass sie mit der des ersten VCRs identisch ist.

Einstellung der Uhr

Stellen Sie vor der Timer-Programmierung sowohl das Datum als auch die aktuelle Uhrzeit genau ein.

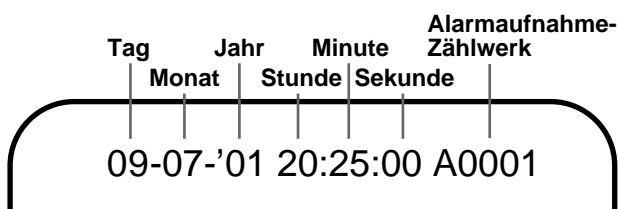

- '00 steht für das Jahr 2000.
- Die Uhr wird im 24-Stunden-Format angezeigt.
- Das Alarmaufnahme-Zählwerk wird ausschließlich während der Alarmaufnahme angezeigt.

Beispiel: Einstellung des Datums und der Uhrzeit auf 20:25, 9. Juli 2002.

- Drücken Sie die **MENU**-Taste.
 - <HAUPTMENÜ>** erscheint.

```
<HAUPTMENÜ>
▷ ANZEIGE
TIMER-PROGRAMM
AUFNAHME EINSTELLUNG
SCHRAUB TERMINALS
WARTUNG
INBETRIEBNAHME/UHR EIN.
```

- Drehen Sie zum Anwählen von **INBETRIEBNAHME/UHR EIN.** zunächst die **JOG**-Scheibe und drehen Sie dann den **SHUTTLE**-Ring nach rechts.
 - Das **INBETRIEBNAHME**-Menü erscheint.

```
<INBETRIEBNAHME>
▷ ZEIT/DATUM EINST.
BANDENDE
QUASI-V-SYNC. STOPP AN
VIDEOMODUS FARBE
BANDLÄNGE E-180
```

- Drehen Sie zum Anwählen von **ZEIT/DATUM EINST.** zunächst die **JOG**-Scheibe und drehen Sie dann den **SHUTTLE**-Ring nach rechts.
 - Das **<ZEIT/DATUM EINST.>**-Menü erscheint.

```
<ZEIT/DATUM EINST.>
SOMMERZEIT AUS
MONAT 07
TAG 31
JAHR 2001
ZEIT 00:00:00
```

- Drehen Sie zum Einstellen von **SOMMERZEIT** zunächst die **JOG**-Scheibe und drehen Sie dann den **SHUTTLE**-Ring nach rechts.
 - Wenn Sie auf **AN** gestellt haben, wird die Uhr um eine Stunde vorgestellt.
 - Wenn Sie auf **AUTO** gestellt haben, wird die Uhr für den Zeitraum vom letzten Sonntag im März (um 1:00) bis zum letzten Sonntag im Oktober (um 2:00) um eine Stunde vorgestellt.
 - Wenn Sie auf **AN** oder **AUTO** gestellt haben und die Uhr um eine Stunde vorgestellt worden ist, erscheint neben der Stunden-Stelle von **ZEIT** das Sommerzeit-Symbol (☀) auf dem Bildschirm und die Sommerzeit-Anzeige (■) leuchtet auf dem Fluoreszenz-Display.

```
<ZEIT/DATUM EINST.>
SOMMERZEIT AUTO
MONAT 07
TAG 31
JAHR 2001
ZEIT 00:00:00
```

Hinweis

- Wenn **SOMMERZEIT** auf **AUTO** gestellt ist, werden die programmierten Aufnahmen, die zur Zeit des Sommerzeitwechsels starten oder enden, möglicherweise nicht richtig aufgenommen.
- Die Sommerzeit kann abhängig von Ihrem Wohnort oder dem jeweiligen Jahr vom oben genannten Zeitraum abweichen. Stellen Sie die **SOMMERZEIT** in einem derartigen Fall manuell auf **AN** oder **AUS**.

- Lassen Sie durch Drehen der **JOG**-Scheibe zunächst **"07"** für **MONAT** anzeigen und drehen Sie dann den **SHUTTLE**-Ring nach rechts.

- Stellen Sie **TAG**, **JAHR** und **ZEIT** (Stunden-Stellen, 10-Minuten-Stelle und 1-Minuten-Stelle) auf gleiche Weise ein.

```
<ZEIT/DATUM EINST.>
SOMMERZEIT AUTO
MONAT 07
TAG 09
JAHR 2002
ZEIT *20:25:00
```

- Drehen Sie den **SHUTTLE**-Ring nach rechts, während die 1-Minuten-Stelle von **ZEIT** blinkt.
 - Die Einstellung ist jetzt abgeschlossen.
 - Das **<INBETRIEBNAHME>**-Menü erscheint.

- Drücken Sie die **MENU**-Taste.
 - Das Datum-/Uhrzeit-Display erscheint auf dem Bildschirm.

Info

- Wenn **SOMMERZEIT** auf **AN** oder **AUS** gestellt und kein Videoband in den VCR eingelegt worden ist, kann **SOMMERZEIT** durch das gleichzeitige Drücken der sich an der Vorderseite des VCRs befindlichen **STOP**- und **EJECT**-Taste **AN** und **AUS** geschaltet werden.

Referenzseite

- Um die angezeigte Position des Tages und der aktuellen Zeit auf dem Bildschirm zu bewegen, drücken Sie die **POSITION**-Taste (→) oder (↓). (→) bewegt die Anzeige nach rechts und nach vorne, (↓) nach unten.

Sekundengenaue Zeiteinstellung

Stellen Sie die Uhr wie oben beschrieben ein, aber stellen Sie dabei die 1-Minuten-Stelle eine Minute vor die verwendete Referenzzeit. Drehen Sie den **SHUTTLE**-Ring nach rechts, wenn die Referenzzeit 00 Sekunden der von Ihnen gewählten Minute erreicht. Die Uhr des VCRs entspricht nun exakt der Referenzzeit.

Externe Zeiteinstellung

Die Uhr des VCRs kann durch Anschluss einer externen Uhr auf die nächste Stunde eingestellt werden. Wenn 2 oder mehrere VCRs gleichzeitig angeschlossen sind, kann die Uhr gleichzeitig auf die Zeit des 1. VCRs eingestellt werden. Führen Sie die nachfolgenden Einstellungen für alle VCRs aus, deren Uhren Sie einstellen möchten. (☞ vorherige Seite bezüglich des Anschlusses)

- Drücken Sie die **MENU**-Taste.
 - <HAUPTMENÜ>** erscheint.

```
<AUFNAHME EINSTELLUNG>
ALARMAUF.MODUS 3H
▷ ALARMAUF.DAUER 1M
NOTFALLAUFNAHME AUS
CLOG DETECT AN
```

- Stellen Sie **ALARMAUF. DAUER** im **<AUFNAHME EINSTELLUNG>**-Menü auf eine andere Position als **MAN1** ein.

- Stellen Sie **MODE OUT** im **<SCHRAUB TERMINALS>**-Menü auf **UHR EINST.**

```
<SCHRAUB TERMINALS>
CALL OUT WARN.BANDENDE
CLOCK OUT AUF- 1
▷ MODE OUT UHR EINST.
REC IN SERIE
```

- Drücken Sie die **MENU**-Taste.
 - Das Datum-/Uhrzeit-Display erscheint auf dem Bildschirm.

Funktion der externen Zeiteinstellung

Wenn die RST IN-Klemme auf der Rückseite des VCRs gegen Masse (GND) geschaltet ist, wird die Uhr automatisch auf die nächste Stunde eingestellt.

Beispiel)

- Wenn das Display 11:29:59 zeigt, wird die Uhr auf 11:00:00 eingestellt.
- Wenn das Display 11:30:00 zeigt, wird die Uhr auf 12:00:00 eingestellt.

Wenn mehr als 2 VCRs angeschlossen sind und die Uhr des 1. VCRs auf die nächste Stunde eingestellt wurde, werden die zusätzlichen VCRs ebenfalls auf die nächste Stunde eingestellt.

Einstellen der Menüs

Menü-Übersicht

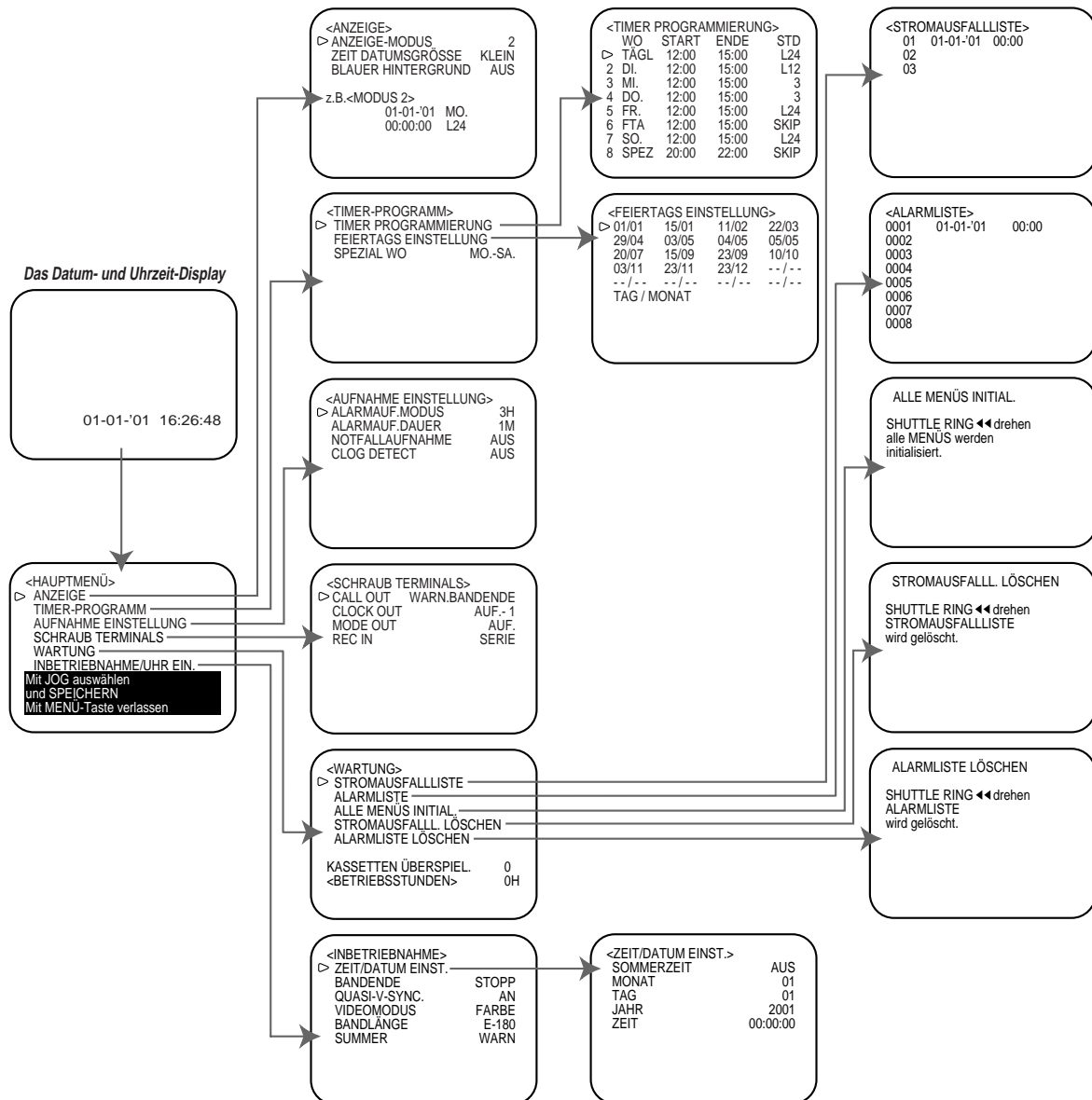

Stellen Sie die Menüs anhand der nachfolgenden Schritte ein.

- Drücken Sie die **MENU**-Taste.
 - <HAUPTMENÜ>** erscheint.
- Drehen Sie die **JOG**-Scheibe nach links oder rechts, um den gewünschten Eintrag anzuwählen.
 - Wenn Sie nach rechts drehen, bewegt sich der Cursor nach unten.
 - Wenn Sie nach links drehen, bewegt sich der Cursor nach oben.
- Drehen Sie den **SHUTTLE**-Ring nach rechts.
 - Der gewünschte Eintrag ist angewählt und das entsprechende Menü erscheint.
- Drehen Sie zum Anwählen des Eintrages die **JOG**-Scheibe nach links oder rechts.
- Wenn Sie den **SHUTTLE**-Ring nach rechts drehen, blinkt der einzustellende Eintrag.
- Drehen Sie zum Ändern der Einstellung die **JOG**-Scheibe nach links oder rechts.
- Drehen Sie den **SHUTTLE**-Ring zum Einstellen nach rechts.
- Drücken Sie die **MENU**-Taste.
 - Das Datum- und Uhr-Display erscheint.

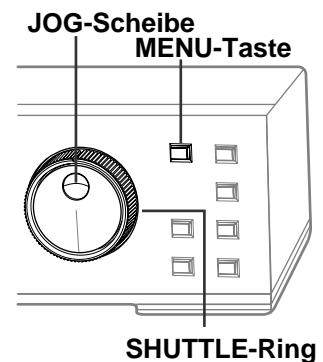

SPRACHENWAHL

Das Menü, das auf dem Bildschirm erscheint, bietet Ihnen 7 verschiedene Sprachen zur Auswahl an. Das Menü erscheint durch Betätigung der MENU-Taste, wenn der VCR nach dem Kauf das erste Mal eingeschaltet wird oder wenn während der Benutzung die RESET-Taste gedrückt worden ist.

1. Drücken Sie die **MENU**-Taste.

- Das rechts dargestellte Menü erscheint.



2. Drehen Sie zum Anwählen der gewünschten Sprache die **JOG**-Scheibe.

3. Drehen Sie den **SHUTTLE**-Ring nach rechts.

- **<HAUPTMENÜ>** erscheint in der ausgewählten Sprache auf dem Display.

4. Drücken Sie zum Verlassen die **MENU**-Taste.

Hinweis

- Nach der ersten Zeiteinstellung und der Auswahl der Sprache, die verwendet werden soll, ist der einzige Weg zurück zum Zugang des Hauptmenüs in der Spracheinstellung das DRÜCKEN der **RESET**-Taste auf der Rückseite. Die **RESET**-Taste kann mit Hilfe eines dünnen runden Objektes bedient werden. Wenn die **RESET**-Taste gedrückt wurde, wiederholen Sie die Schritte 1 bis 4.

HAUPTMENÜ

ANZEIGE

Stellt das Format ein, in dem das Datum und die aktuelle Uhrzeit auf dem Bildschirm angezeigt werden.

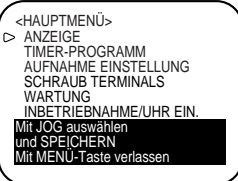

TIMER-PROGRAMM

Stellt die Timer-Aufnahme ein.

AUFNAHME EINSTELLUNG

Stellen Sie den Alarmaufnahmemodus, die Alarmaufnahmedauer und die Notfallaufnahme usw. ein.

SCHRAUB TERMINALS

Stellt die Ausgangssignale der CLOCK OUT-, CALL OUT- und MODE OUT-Klemme usw. ein.

WARTUNG

Zeigt die Stromausfallliste und Alarmliste usw. an. Initialisiert darüber hinaus alle Menü-Einstellungen und löscht die Stromausfallliste und Alarmliste.

INBETRIEBNAHME/UHR EIN.

Stellt die Uhrzeit und den Betrieb beim Erreichen des Bandendes usw. ein.

ANZEIGE

Einstellung des Display-Modus (ANZEIGE-MODUS)

- 1 : Zeigt das Datum und die aktuelle Uhrzeit an.
- 2 : Zeigt das Datum, den Wochentag, die aktuelle Uhrzeit und den Aufnahmemodus an.
- 3 : Keine Anzeige. Im Falle einer Alarmaufnahme werden die gleichen Einträge wie im ANZEIGE-MODUS 2 angezeigt.
- 4 : Keine Datums- oder Zeitanzeige.

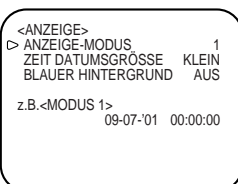

ANZEIGE-MODUS 1

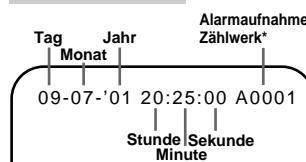

ANZEIGE-MODUS 2 und 3

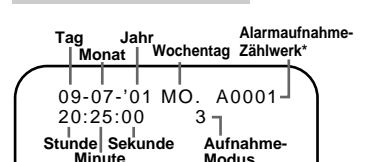

* wird angezeigt, wenn ANZEIGE-MODUS 1, 2 oder 3 angewählt ist.

Einstellung der Zeichengröße für das Datum- und Uhrzeit-Display (ZEIT DATUMSGRÖSSE)

KLEIN : Kleine Buchstaben.

GROSS : Große Buchstaben.

Einstellung der Hintergrundfarbe (BLAUER HINTERGRUND)

AN : Das On-Screen Menü wird auf einem Blauen Hintergrund dargestellt.

AUS : Das On-Screen Menü überlagert das Videobild.

Hinweis

- Wenn Sie auf AUS gestellt haben und das Videosignal nicht anliegt, wird das On-Screen Menü trotzdem auf einem Blauen Hintergrund dargestellt.
- Wenn Sie auf AN gestellt haben und das Videosignal nicht anliegt, ist die Hintergrundfarbe blau. In diesem Fall blinkt die Warnung "KEIN SIGNAL" auf dem Bildschirm und "noSig" blinkt auf dem Fluoreszenz-Display.

TIMER-PROGRAMM

☞ Seite 11, Timer-Aufnahme.

AUFNAHME EINSTELLUNG

Einstellung des Alarmaufnahmemodus (ALARMAUF. MODUS)

Stellt den Alarmaufnahme-Zeitmodus ein. Beim Drehen der JOG-Scheibe wird das Display in der Reihenfolge 3H → L12H → L24H → 3H → ... umgeschaltet.

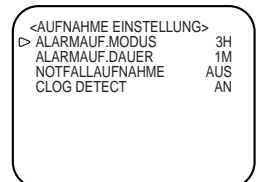

Einstellung der Alarmaufnahmedauer (ALARMAUF. DAUER)

Stellt die Dauer des Alarmaufnahme-Zeitraumes ein. Beim Drehen der JOG-Scheibe wird das Display in der Reihenfolge 1M (Minute) → 2M → 5M → 10M → MAN1 → MAN2 → 15S (Sekunden) → 30S → 45S → 1M → ... umgeschaltet.

Einstellung der Notfallaufnahme (NOTFALLAUFNAHME)

AN : Startet die Alarmaufnahme, wenn die ALM IN-Klemme während der Aufnahme, im Stoppmodus, bei ausgeschaltetem VCR oder im Standby-Modus für die Timer-Aufnahme gegen Masse (GND) geschaltet wird.

AUS : Startet die Alarmaufnahme, wenn die ALM IN-Klemme während der Aufnahme gegen Masse (GND) geschaltet wird.

Einstellung der automatischen Videokopfreinigung (CLOG DETECT)

AN : Der VCR beseitigt automatisch alle Schmutzpartikel, die sich möglicherweise während der Zeitraffer-Aufnahme auf den Videoköpfen bilden. Wenn die Partikel nicht vollständig entfernt werden können, blinkt "CLOG" auf dem Fluoreszenz-Display (☞ Seite 29).

AUS : Der VCR erkennt die Verschmutzung der Köpfe nicht.

Einstellung der Menüs (Forts.)

SCHRAUB TERMINALS

Einstellung des Betriebsmodus der CALL OUT-Klemme (CALL OUT)

Stellt die Funktion der CALL OUT-Klemme ein. Wenn während der Aufnahme irgendwelche Abnormalitäten mit dem VCR auftreten, wird das Call Out-Signal von der sich auf der Geräterückseite befindlichen CALL OUT-Klemme - unabhängig von der CALL OUT-Einstellung - ausgegeben.

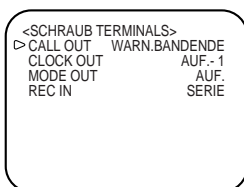

WARN. BANDENDE: Der VCR sendet ein Call Out-Signal aus, wenn das Bandende erreicht oder eine Fehlfunktion aufgetreten ist. Die Funktion, die der VCR beim Erreichen des Bandendes ausführt, hängt von der Einstellung BANDENDE im INBETRIEBNAHME-Menü (☞ nächste Spalte) ab.

WARN. REST : Der VCR sendet ein Call Out-Signal aus, wenn eine Fehlfunktion aufgetreten ist oder wenn die Restbandlänge noch ungefähr 3 Minuten (im 3H-Modus) beträgt.

WARN : Der VCR sendet nur dann ein Call Out-Signal, wenn eine Fehlfunktion aufgetreten ist.

Einstellung des Aufnahmemodus und Trigger Impulses der CLOCK OUT-Klemme (CLOCK OUT)

Stellt den Aufnahmemodus und den Trigger Impuls der CLOCK OUT-Klemme ein.

- Einstellung des Aufnahmemodus der CLOCK OUT-Klemme

AUF. : Bei der Aufnahme in jedem Modus.

T/L AUF. : Bei der Aufnahme im Zeitraffer-Modus (L12H, L24H).

- Einstellung des Trigger Impulses der CLOCK OUT-Klemme

Beim Drehen der JOG-Scheibe wird das Display in der Reihenfolge 1 → 2 → 3 → 4 → 5 → 10 → 15 → 20 → 25 → 30 → 50 → 60 → HB (Feld) → 1 → ... umgeschaltet. Die Nummern 1 bis 60 zeigen im 3H-Aufnahmemodus die Bildanzahl und in den Langzeit-Modi die Feldanzahl an. (Ein Bild besteht aus zwei Feldern.) Bei der Einstellung auf HB (Feld), wird ein Feld angewählt.

Einstellung des Betriebsmodus der MODE OUT-Klemme (MODE OUT)

Unter den nachfolgend aufgeführten Umständen liegt ein Signal an der MODE OUT-Klemme an.

AUF. : Während der Aufnahme.

WIEDERGAB. : Während der Wiedergabe.

SPANNUNG : Während der VCR eingeschaltet ist.

BAND EIN : Wenn in den VCR ein Videoband eingelegt worden ist.

BAND REST : Wenn die Bandlaufzeit noch ungefähr 3 Minuten (im 3H-Modus) beträgt.

UHR EINST. : Wenn die Uhr "00(min.):00(s)" zeigt. (Das Signal wird nur 1 Sekunde lang gesendet.)

Einstellung des Betriebsmodus der REC IN-Klemme (REC IN)

SERIE : Die Aufnahme beginnt, wenn das Signal eingegeben wird.

AUF. START/STOPP: Die Aufnahme startet und läuft solange wie die REC IN-Klemme gegen Masse (GND) geschaltet ist. Die Aufnahme stoppt wenn die Verbindung zwischen REC IN-Klemme und Masse (GND) unterbrochen wird.

WARTUNG

Anzeigen der Stromausfallliste (STROMAUSFALLLISTE)

☞ Siehe Seite 14

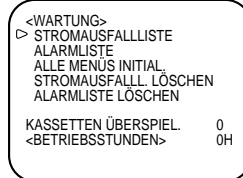

Anzeigen der Alarmliste (ALARMLISTE)

☞ Siehe Seite 14

Initialisierung aller Menü-Einstellungen (ALLE MENÜS INITIAL.)

Mit Ausnahme der Timer-Programme werden alle Menüs initialisiert.

- Drücken Sie die **MENU**-Taste.
 - <HAUPTMENÜ> erscheint.
- Drehen Sie zum Anwählen von **WARTUNG** zunächst die **JOG**-Scheibe und drehen Sie dann den **SHUTTLE**-Ring nach rechts.
 - Das <WARTUNG>-Menü erscheint.
- Drehen Sie zum Anwählen von **ALLE MENÜS INITIAL.** zunächst die **JOG**-Scheibe und drehen Sie dann den **SHUTTLE**-Ring nach rechts.
 - Das **ALLE MENÜS INITIAL.**-Menü erscheint.
- Drehen Sie den **SHUTTLE**-Ring nach links.
 - Alle Einstellungen aller Menüs (außer **TIMER-PROGRAMM**) werden auf Werkseinstellung zurückgesetzt.
- Drücken Sie die **MENU**-Taste.
 - Das Datum-/Uhrzeit-Display erscheint auf dem Bildschirm.

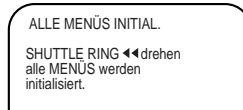

Löschen der Stromausfallliste (STROMAUSFALL. LÖSCHEN)

☞ Siehe Seite 14

Löschen der Alarmliste (ALARMLISTE LÖSCHEN)

☞ Siehe Seite 14

Anzeigen der Anzahl der Bandbenutzungen (KASSETTEN ÜBERSPIEL.)

☞ Siehe Seite 14

Anzeigen der VCR-Betriebsstunden (BETRIEBSSTUNDEN)

☞ Siehe Seite 14

INBETRIEBNAHME

Durchführung der Uhrzeit-, Datum- und Sommerzeit-Einstellungen (ZEIT/DATUM EINST.)

☞ Siehe Seite 20

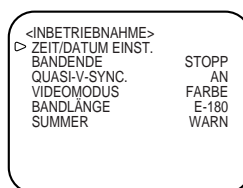

Einstellung der Funktion, die der VCR beim Erreichen des Bandendes während der Aufnahme und Wiedergabe ausführt (BANDENDE)

Der VCR führt die nachfolgend aufgeführten Funktionen aus, wenn während der Aufnahme das Bandende erreicht wird:

STOPP : Das Band stoppt, auf dem Fluoreszenz-Display erscheint die Anzeige "End" und auf dem Bildschirm "BANDENDE". Wenn CALL OUT auf WARN. BANDENDE eingestellt ist, wird von der CALL OUT-Klemme ein Signal gesendet.

ZURÜCKSPULEN : Spult das Band an den Anfang zurück und stoppt dann (außer während der Timer-Aufnahme). Wenn CALL OUT auf WARN. BANDENDE eingestellt ist und ein Videoband sein Ende erreicht, wird von der CALL OUT-Klemme für 2 Sekunden ein Signal gesendet.

WIEDERHOLEN : Spult das Band an den Anfang zurück und setzt die Aufnahme fort. Wenn CALL OUT auf WARN. BANDENDE gestellt ist und ein Videoband sein Ende erreicht, wird von der CALL OUT-Klemme für 2 Sekunden ein Signal gesendet.

ALARMSCHUTZ (Alarmschutz) :

Wenn sich auf dem Videoband irgendwelche Alarmaufnahmen befinden und das Band stoppt, erscheint auf dem Fluoreszenz-Display "End" und auf dem Bildschirm "BANDENDE". Wenn CALL OUT auf WARN. BANDENDE gestellt ist, wird von der CALL OUT-Klemme ein Signal gesendet. Wenn sich auf dem Videoband keine Alarmaufnahmen befinden, spult der VCR das Band an den Anfang zurück und setzt die Aufnahme fort.

 Beziehen Sie sich hinsichtlich der Funktionen, die der VCR beim Erreichen des Bandendes während der Wiedergabe ausführt, auf Seite 9.

Ein- oder Ausschalten von Quasi-V-Sync (QUASI-V-SYNC.)

AN : Bei der Spezialeffekt-Wiedergabe ( page 16) oder der normalen Wiedergabe im L12H- 12H-, L24H- oder 24H-Modus wird in das Video-Ausgangssignal ein Quasi-V-sync.-Signal eingefügt.

AUS : Es wird kein Quasi-V-sync.-Signal eingefügt.

Hinweis

- Bei einigen Multiplexern muss QUASI-V-SYNC. für einen einwandfreien Betrieb auf AUS gestellt sein.

Einstellung des Wiedergabe-/Aufnahme-Farbmodus (VIDEOMODUS)

AUTO : Der VCR schaltet automatisch entsprechend des Eingangs-/Wiedergabe-Videosignaltyps um - Farbe oder Schwarz & Weiß.

S/W : Für die Aufnahme oder Wiedergabe in Schwarz & Weiß.

FARBE : Für die Aufnahme oder Wiedergabe in Farbe.

Einstellung der Bandlänge (BANDLÄNGE)

E-180 : Bei der Benutzung eines E-180-Bandes.

E-240 : Bei der Benutzung eines E-240-Bandes.

Einstellung des Summers (SUMMER)

WARN : Der Buzzer ertönt, wenn eine Fehlfunktion des VCRs auftritt.

WARN. BANDENDE : Der Buzzer ertönt, wenn eine Fehlfunktion des VCRs auftritt oder das Bandende erreicht ist.

WARN. REST : Der Buzzer ertönt, wenn eine Fehlfunktion des VCRs auftritt oder die noch verbleibende Bandlänge ungefähr 3 Minuten (im 3H-Modus) beträgt.

AUS : Der Buzzer ertönt nicht.

Hinweis

- **Stoppen des Summers:**

Drücken Sie die **MENU**-Taste einmal. Falls <HAUPTMENU> erscheint, drücken Sie die **MENU**-Taste erneut, um das Menü zu verlassen. Wenn der VCR gesperrt ist, drücken Sie die **LOCK**-Taste, um den VCR zu entsperren, dann stoppt der Summer.

Fernbedienung (Optional)

Die als Zubehör erhältliche Kabelfernbedienung (R-9100) ermöglicht die Fernbedienung des VCRs. Schließen Sie die Kabelfernbedienung an die auf der Rückseite des VCRs befindliche REMOTE-Klemme an.

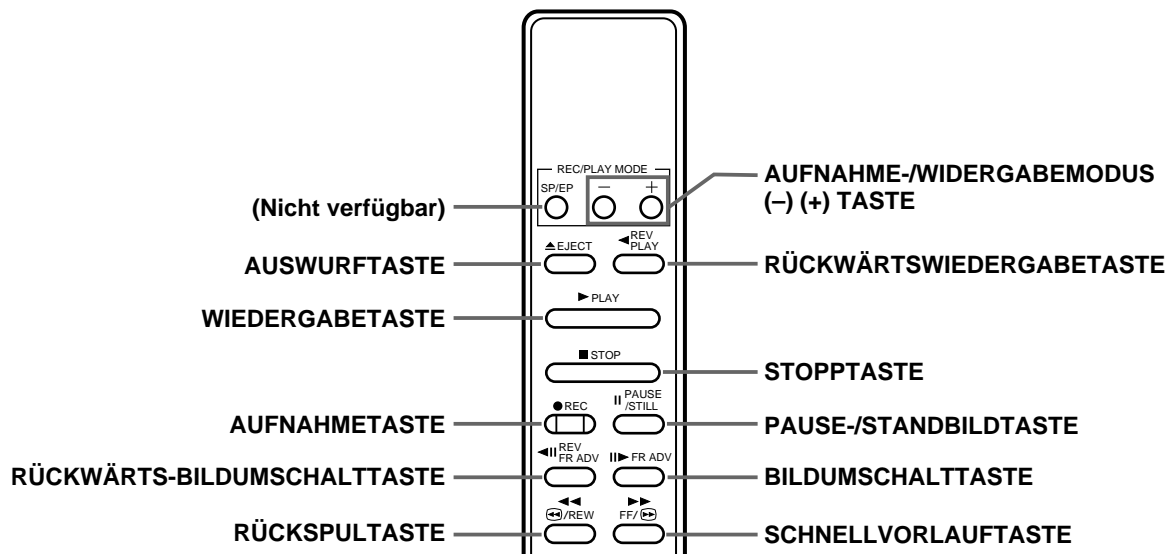

Fernbedienungsbuchse

Schaltung

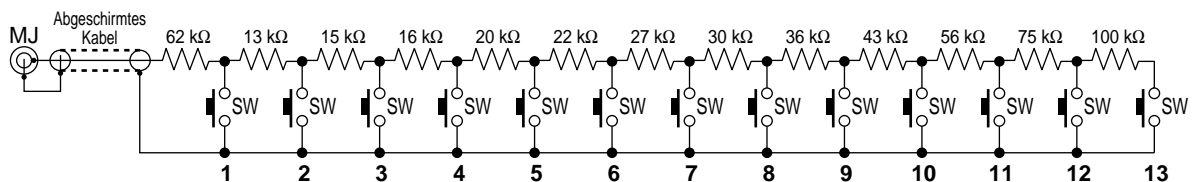

- 1) Widerstand : Metallfilm-Widerstand 1/4 W, Widerstandstoleranz $\pm 1\%$
Temperaturfaktor ± 100 PPM/ $^{\circ}$ C
- 2) Tastenschalter : Kurzzeitig
- 3) Anschluss MJ : Klinkenstecker Mono 2,5 mm Durchmesser, entspricht JISC6560

Betriebsbedingungen

- 1) Trennwiderstand : 200 M Ω oder mehr (im Stecker MJ)
- 2) Schwebefähigkeit : 0.1 μ F oder weniger (im Stecker MJ)
- 3) Umgebungstemperatur : 5-40 $^{\circ}$ C (für VCRs üblich)
- 4) Relative Luftfeuchtigkeit : Max. 80 % (für VCRs üblich)

Fernbedienungsfunktionen

Position	Funktion	Position	Funktion
1	AUSWURF	9	VORWÄRTS-BILDUMSCHALTUNG
2	STOPP	10	RÜCKWÄRTS-BILDUMSCHALTUNG
3	AUFNAHME	11	(+) AUFNAHME-/WIEDERGABEMODUS
4	PAUSE	12	(-) AUFNAHME-/WIEDERGABEMODUS
5	WIEDERGABE	13	(Nicht verfügbar)
6	RÜCKWÄRTSWIEDERGABE		
7	SCHNELLVORLAUF		
8	RÜCKLAUF		

Bevor Sie einen Kundendienst rufen

Überprüfen Sie beim Auftreten einer Störung zunächst die nachfolgend beschriebenen Punkte. Sollte die Störung bestehen bleiben, brechen Sie den VCR-Betrieb ab, ziehen Sie den Netzstecker und kontaktieren Sie Ihren Händler.

Symptom	Abhilfe
Installation	
Der VCR wird nicht mit Strom versorgt.	<ul style="list-style-type: none"> • Wurde das Netzkabel aus der Steckdose gezogen? • Leuchtet die Sperren-/Alles-sperren-Anzeige (LOCK/LOCK A)? → Drücken Sie mehrmals die sich an der Vorderseite des VCRs befindliche LOCK-Taste, um den VCR-Betrieb freizugeben. • Leuchtet die Timer-Aufnahmeanzeige (☐)? → Drücken Sie die TIMER REC-Taste an der Vorderseite des VCRs, um die Timer-Aufnahme zu deaktivieren.
VCR POWER ist ON, aber der VCR funktioniert nicht.	<ul style="list-style-type: none"> • Leuchtet die Sperren-/Alles-sperren-Anzeige (LOCK/LOCK A)? → Drücken Sie mehrmals die sich an der Vorderseite des VCRs befindliche LOCK-Taste, um den VCR-Betrieb freizugeben. • Irgendwelche Sicherheitseinrichtungen sind deaktivieren. → Drücken Sie die auf der Rückseite des VCRs befindliche RESET-Taste mit einem spitzen Gegenstand. Schalten Sie das Gerät anschließend wieder ein.
Auf dem MONITOR-Bildschirm erscheint kein Bild.	<ul style="list-style-type: none"> • Ist der Monitor oder die Kamera richtig angeschlossen worden? → Überprüfen Sie den Anschluss. • Ist das Anschlusskabel richtig angeschlossen worden oder ist das Kabel möglicherweise defekt? → Überprüfen Sie sowohl den Anschluss als auch den festen Sitz der Drähte im Kabel.
Das Bild auf dem Monitor ist unscharf.	<ul style="list-style-type: none"> • Ist die Kamera scharf eingestellt? → Beziehen Sie sich auf die Bedienungsanleitung für Ihre Kamera und fokussieren Sie die Kamera richtig.

Funktion/Betrieb

Kein Betrieb bei Betätigung einer Bandbetriebstaste.	<ul style="list-style-type: none"> • Leuchtet die Sperren-/Alles-sperren-Anzeige (LOCK/LOCK A)? → Drücken Sie mehrmals die sich an der Vorderseite des VCRs befindliche LOCK-Taste, um den VCR-Betrieb freizugeben. • Ist eine Cassette eingelegt worden?
Die Uhr geht falsch, obwohl der VCR täglich benutzt wird.	→ Stellen Sie sicher, dass das Netzkabel bei täglicher Benutzung mindestens 40 Stunden pro Woche an die Netzsteckdose angeschlossen ist.
Die Uhrzeit wurde zurückgestellt, obwohl das Netzkabel für weniger als 31 Tage von der Netzsteckdose abgetrennt war.	→ Stellen Sie sicher, dass das Netzkabel bei täglicher Benutzung mindestens 40 Stunden pro Woche an die Netzsteckdose angeschlossen ist. <ul style="list-style-type: none"> • Abhängig von der Ladezeit der Stromausfall-Ausgleichsleitung kann der Inhalt auch bereits vor Ablauf von 31 Tagen gelöscht werden. → Geben Sie die Uhrzeit neu ein.
Es kann kein Videoband eingelegt werden.	<ul style="list-style-type: none"> • Leuchtet die Sperren-/Alles-sperren-Anzeige (LOCK A)? → Drücken Sie einmal die sich an der Vorderseite des VCRs befindliche LOCK-Taste, um den VCR-Betrieb freizugeben.

Aufnahme

Bei Betätigung der REC-Taste wird die Aufnahme nicht ausgeführt.	<ul style="list-style-type: none"> • Leuchtet die Sperren-/Alles-sperren-Anzeige (LOCK A)? → Drücken Sie einmal die sich an der Vorderseite des VCRs befindliche LOCK-Taste, um den VCR-Betrieb freizugeben. • Sind die Löschschilder der Cassette herausgebrochen worden? → Legen Sie die Cassette mit intakten Löschschildern ein. • Ist das Band zu Ende? → Spulen Sie das Band zurück oder legen Sie ein neues Band ein.
Die Aufnahme lässt sich durch Betätigung der STOP-Taste nicht beenden.	<ul style="list-style-type: none"> • Leuchtet die Sperren-/Alles-sperren-Anzeige (LOCK/LOCK A)? → Drücken Sie mehrmals die sich an der Vorderseite des VCRs befindliche LOCK-Taste, um den VCR-Betrieb freizugeben. • Befindet sich der VCR im Timer-Aufnahmemodus (die Timer-Aufnahmeanzeige (☐) leuchtet)? → Drücken Sie einmal die TIMER REC-Taste.
Es ist keine Aufnahme-Wiederholung möglich.	<ul style="list-style-type: none"> • Leuchtet die Wiederholungsanzeige (☐)? → Stellen Sie BANDENDE im INBETRIEBNAHME-Menü auf WIEDERHOLEN oder ALARMSCHUTZ. Wenn BANDENDE im INBETRIEBNAHME-Menü auf ALARMSCHUTZ gestellt wurde, ist die Aufnahme-Wiederholung mit einem Band, auf dem sich eine Alarmaufnahme befindet, nicht möglich. Wenn während einer Alarmaufnahme das Bandende erreicht wird, spult der VCR das Band zurück und stoppt auch dann (die Aufnahme beginnt nicht wieder), wenn BANDENDE im INBETRIEBNAHME-Menü auf WIEDERHOLEN gestellt worden ist.

Bevor Sie einen Kundendienst rufen (Forts.)

Symptom	Abhilfe
Aufnahme(Forts.)	
Es kann keine Timer-Aufnahme ausgeführt werden.	<ul style="list-style-type: none"> • Sind das Datum und die Uhrzeit genau eingestellt worden? → Stellen Sie das Datum und die Uhrzeit noch einmal neu ein. • Sind die Aufnahme-Startzeit, Aufnahme-Endzeit und der Aufnahmemodus richtig eingestellt worden? → Überprüfen Sie die Einstellungen in <TIMER PROGRAMMIERUNG>. • Leuchtet die Timer-Aufnahme-Anzeige (☐)? → Falls nicht, müssen Sie die sich an der Vorderseite des VCRs befindliche TIMER REC-Taste drücken, um den Standby-Modus für die Timer-Aufnahme einzustellen.
Die Alarmaufnahme wird nicht ausgeführt.	<ul style="list-style-type: none"> • Wurde der externe Schalter richtig angeschlossen? → Überprüfen Sie den Anschluss. • Leuchtet die Notfallaufnahme-Anzeige (EMGCY)? → Stellen Sie NOTFALLAUFNAHME im AUFNAHME EINSTELLUNG-Menü auf AN.

Wiedergabe

Bei Betätigung der PLAY-Taste wird keine Wiedergabe ausgeführt.	<ul style="list-style-type: none"> • Leuchtet die Sperren-/Alles-sperren-Anzeige (LOCK/LOCK A)? → Drücken Sie mehrmals die sich an der Vorderseite des VCRs befindliche LOCK-Taste, um den VCR-Betrieb freizugeben. • Ist eine Cassette eingelegt worden? • Ist das Band zu Ende?
Bei der Wiedergabe treten im Bild Störbalken auf.	→ Stellen Sie die Spurlage durch Betätigung der sich an der Vorderseite des VCRs befindlichen TRACKING-Taste ein.
Die Wiedergabe-Geschwindigkeit ist schnell oder langsam.	→ Stellen Sie die Wiedergabe-Geschwindigkeit durch Betätigung der sich an der Vorderseite des VCRs befindlichen REC/PLAY MODE-Tasten ein.
Das Standbild vibriert.	→ Reduzieren oder unterdrücken Sie die Vibrationen durch Einstellung des Bildes mit den VERTICAL ADJUST-Tasten.
Während der Aufnahme ist das Kamerabild scharf, aber das Bild ist während der Wiedergabe unscharf.	<ul style="list-style-type: none"> • Möglicherweise sind die Videoköpfe verschmutzt. → Reinigen Sie die Videoköpfe mit einer im Handel erhältlichen Kopfreinigungscassette. Wenn das Bild trotz Reinigung weiterhin unscharf ist, konsultieren Sie bitte Ihren Händler.

Warnungsdisplay

Selbstdiagnose-Funktionen

Für die Erkennung interner Fehlfunktionen während der Aufnahme, wendet dieser VCR eine Selbstdiagnose-Funktion an. Wenn während der Aufnahme eine Fehlfunktion auftritt, leuchtet die der jeweiligen Fehlfunktion entsprechende Anzeige auf dem Fluoreszenz-Display und/oder dem Bildschirm auf.

Welche Fehlfunktion hinter den einzelnen Anzeige steht, und welche Abhilfemaßnahmen Sie ergreifen können, ist in der nachfolgenden Tabelle aufgeführt.

Fluoreszenz-Display	Monitor	Ursache	Abhilfe	Ausschalten der Anzeige
End	BANDENDE	Das Band endet während der Aufnahme.	Spulen Sie das Band zurück oder drücken Sie die EJECT-Taste.	Schalten Sie die Anzeige auf dem Fluoreszenz-Display durch Drücken der EJECT-Taste oder Zurückspulen des Bandes aus.
noSlg	KEIN SIGNAL	Es wird kein Videosignal eingegeben.	Überprüfen Sie alle Anschlüsse.	Wenn ein Videosignal wiederhergestellt oder der Aufnahmemodus gelöscht wird, schaltetet sich sowohl die Anzeige auf dem Fluoreszenz-Display als auch auf dem Bildschirm aus.
(Das Display blinkt)	PRÜFUNG NOTWENDIG	Band-/Deck-Störung	Überprüfen Sie zunächst die Kassette. Falls mit der Kassette alles in Ordnung zu sein scheint, versuchen Sie, den Aufnahmebetrieb fortzusetzen. Falls die Anzeige "PRÜFUNG NOTWENDIG" weiterhin auf dem Bildschirm angezeigt wird, ersetzen Sie die Kassette durch eine neue und versuchen Sie den Betrieb erneut. Falls das die Anzeige nicht löscht, ziehen Sie das Stromkabel und setzen Sie sich mit Ihrem Händler in Verbindung.	
CLOg	–	Verschmutzter Videokopf	Werfen Sie die Cassette aus und legen Sie sie noch einmal neu ein. Wenn die Anzeige "CLOg" auch weiterhin angezeigt wird, müssen Sie die Videoköpfe mit einer Reinigungskassette reinigen. Sollte die Anzeige trotz Reinigung der Videoköpfe bestehen bleiben, kontaktieren Sie bitte Ihren Händler.	Nach dem Löschen des Aufnahmemodus wird sowohl die Anzeige auf dem Fluoreszenz-Display als auch die auf dem Bildschirm ausgeschaltet.

■ Wenn das Band endet

Wenn das Band während der Aufnahme endet, leuchtet "End" auf dem Fluoreszenz-Display und "BANDENDE" auf dem Bildschirm. Diese Warnung wird jedoch nicht angezeigt, wenn BANDENDE im INBETRIEBNAHME-Menü auf WIEDERHOLEN, ALARMSCHUTZ (wenn keine Alarmaufnahme ausgeführt wird) oder ZURÜCKSPULEN gestellt ist.

■ Kein Videosignal-Eingang

Auf dem Bildschirm erscheint die Anzeige "KEIN SIGNAL" und auf dem Fluoreszenz-Display blinkt "noSlg", wenn der VCR während der Aufnahme keinerlei Videosignale empfangen kann. Videosignale können nicht empfangen werden, wenn eine Fehlfunktion wie z.B. ein defektes Videokabel aufgetreten oder die Kamera ausgeschaltet ist.

■ Verschmutzung des Videokopfes

Wenn CLOG DETECT im AUFNAHME EINSTELLUNG-Menü auf AN gestellt ist, beseitigt der VCR automatisch sämtliche Partikel, die sich möglicherweise während des Zeitraffer-Aufnahmemodus auf den Videoköpfen gesammelt haben. Wenn die Partikel nicht vollständig entfernt werden können, blinkt "CLOg" auf dem Fluoreszenz-Display. Führen Sie in einem derartigen Fall die in der obigen Tabelle unter "CLOg" aufgeführte Abhilfemaßnahme aus.

Eingangs-/Ausgangssignale und Schaltungen

ALM/RST/REC IN-Klemmen (Schraube)

- Aktiv : Wenn die Eingangsklemmen gegen Masse (GND) oder der Strompegel "L" (0 bis +1,6 V) geschaltet werden.
 Aktivzeit : 0,1 s oder mehr.
 Nicht aktiv : Öffnen Sie den Eingang.

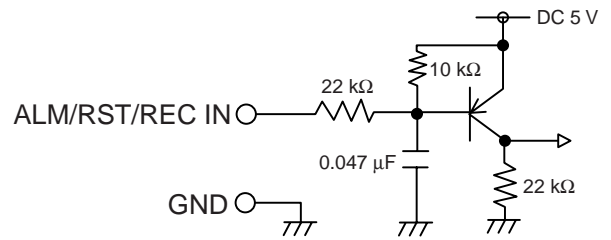

<Schnittstellen-Schaltung im VCR>

ALM/MODE/CALL OUT-Klemmen (Schraube)

- Aktiv : "L"-Pegelspannung (0 bis + 0,4 V) Ausgang; max. Belastung 50 mA (+5 V DC)/10 mA (+24 V DC)
 Nicht aktiv : Offen, max. Spannung +24 V DC

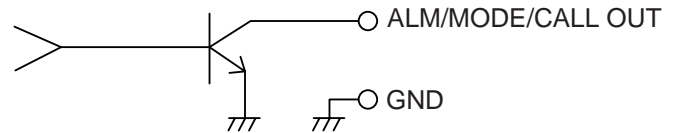

<Schnittstellen-Schaltung im VCR>

CLK OUT-Klemmen (Schraube)

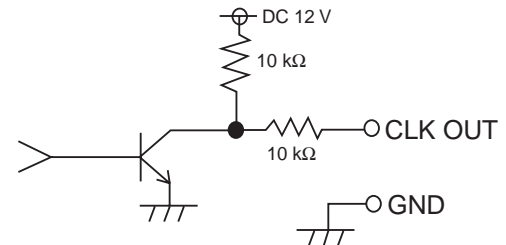

<Schnittstellen-Schaltung im VCR>

CLK OUT-Signal

- Wenn HB in CLOCK OUT im SCHRAUB TERMINALS-Menü (im 3H-Modus) angewählt ist.
- Während der Aufnahme im L12H- oder L24H-Modus.
- Wenn im 3H Modus CLOCK OUT im SCHRAUB TERMINALS Menü auf REC eingestellt wurde (ausser der Trigger Impuls wurde auf HB eingestellt).

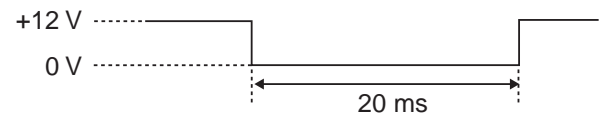
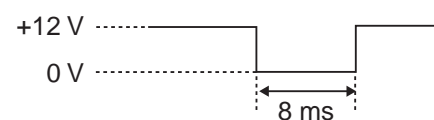
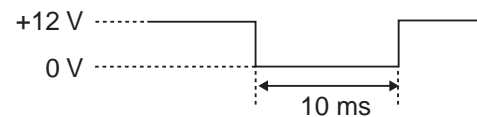

Technische Daten

Allgemeines

Spannungsquelle	: 100-230 V AC \pm 10%, 50/60 Hz
Stromaufnahme	: Ca. 18 Watt
TV-System	: CCIR Standard 625 Zeilen, 50 Felder PAL-Farbsystem
Farbsignal	: Niederfrequenz-Umwandlung, Hilfsträger-Phasen-Umschaltaufnahme
Bandformat	: VHS 1/2" breites Videocassettenband mit hoher Dichte
Bandlaufgeschwindigkeit und Aufnahme	: Siehe unten (*1)
Schnellvorlauf/Rücklaufzeit	: Ca. 120 Sekunden bei einem E-180- Band
Betriebstemperatur	: 41 °F bis 104 °F (5 °C bis 40 °C)
Relative Luftfeuchtigkeit	: Max. 80 % ohne Feuchtigkeitsbildung
Abmessungen (inkl. Jog-Scheibe)	: 16.7 (W) x 12.4 (D) x 3.7 (H) (in.) 425 (B) x 314 (D) x 95 (H) (mm)
Gewicht	: 9 lbs (4,2 kg)
Köpfe - Video	: 4 rotierende Köpfe
Luminanz	: Frequenz-Modulationsaufnahme
Tonspur	: 1 Spur
Kopf-Ton	: 1 fester Kopf
Löschen	: 1 Vollspur-Kopf
Motoren	: 3 Trommeln/Capstan- Direktantriebssystem
Batterie-Sicherung	: 31 Tage

Audio

Eingang	: 308 mV (ms), 50 k Ω , Clinch-Stecker
Ausgang	: 388 mV (ms), 1 k Ω , Clinch-Stecker
Rauschabstand	: Besser als 43 dB
Frequenzgang	: 70 Hz - 7 kHz (3H-Modus)

Video

Eingang	: 1,0 Vss, 75 Ω , BNC-Stecker
Ausgang	: 1,0 Vss, 75 Ω , BNC-Stecker
Rauschabstand	: Besser als 42 dB
Horizontal-Auflösung	: Mehr als 330 Zeilen (Schwarz & Weiß) Mehr als 240 Zeilen (Farbe)

Anschlüsse

ALM-Eingang	: Schraubklemme zum Starten der Alarmaufnahme
RST-Eingang	: Schraubklemme zum Beenden der Alarmaufnahme oder zur Einstellung der Uhr
REC-Eingang	: Schraubklemme zum Starten/Beenden der Aufnahme oder für die Serienaufnahme
GND	: Schraubklemme für die Masse
ALM-Ausgang	: Schraubklemme für den Anschluss einer Alarmanzeige (Horn/Blinklicht)
CLK-Ausgang	: Schraubklemme zum Umschalten der Kamera
MODE-Ausgang	: Schraubklemme für die Anzeige des angewählten VCR-Modus
CALL-Ausgang	: Schraubklemme für die externe Warneinrichtung oder für die Serienaufnahme

Beim/den aufgeführten Gewicht/Abmessungen handelt es sich um Ca.-Angaben.
Änderung des Designs und der technischen Daten ohne Ankündigung vorbehalten.

(*1)

Bandlaufgeschwindigkeit und Aufnahmezeit (bei E-180-Cassetten)

Modus	Zeit	Geschwindigkeit	Aufnahme-Intervall	Aufgenommene Felder pro Sekunde	Videosignal	Audiosignal	Bandantrieb
3H (SP)	3 Stunden	23,39 mm/s	0,0200 s/Feld	50 Felder/s	Dauerhaft	Aufnehmbar	Fortlaufend
L12H (SP)	15 Stunden	4,68 mm/s	0,100 s/Feld	10 Felder/s	Langzeit	Aufnehmbar	Fortlaufend (langsam)
L24H (SP)	27 Stunden	2,60 mm/s	0,180 s/Feld	5,6 Felder/s	Langzeit	Aufnehmbar	Fortlaufend (langsam)

Hinweis

Wenn der VCR nicht einwandfrei funktioniert oder auf dem Fluoreszenz-Display eine ungewöhnliche Anzeige erscheint, betätigen Sie bitte die sich auf der Rückseite des VCRs befindliche **RESET**-Taste mit einem spitzen Gegenstand. Nach Betätigung der Taste werden das Datum-/Uhrzeit-/ALARMLISTE-/STROMAUSFALLLISTE-/Zählwerk-Display sowie der Aufnahme- und Wiedergabemodus auf ihre Standard-Einstellungen zurückgestellt und der VCR schaltet sich aus.

Drücken Sie für den Neustart des VCRs die POWER-Taste, um das Gerät einzuschalten und stellen Sie anschließend das Datum und die Uhrzeit ein.

